上锁和开锁

普通、智能钥匙

遥控车门开闭系统

无钥匙操作系统

车门

中央控制门锁

“儿童安全”后车门

尾门

防盗警报系统

电动车窗控制装置

天窗

普通钥匙/折叠钥匙

该钥匙可以开所有车锁。

普通钥匙

折叠钥匙

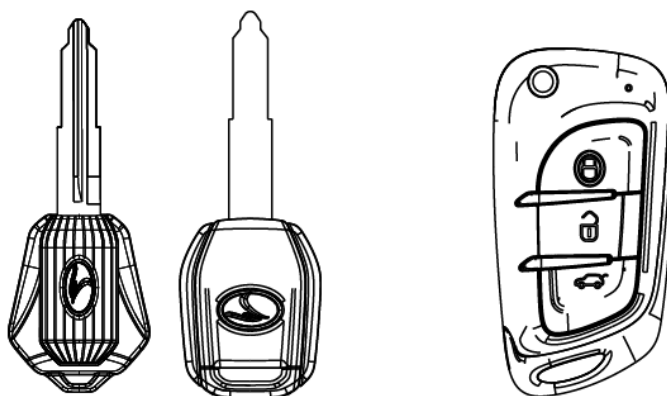

每部车均提供钥匙二支，一支为普通钥匙，一支为折叠钥匙，请将备用钥匙置于安全处妥善保管，以防不时之需。

普通钥匙功能：

上锁；

解锁开尾门（非电动尾门车型，还需要再次按下开关并手动操作尾门才能被打开，再次关上尾门后转向灯闪1次）；

寻车功能：2s内按两次上锁键。

折叠钥匙：

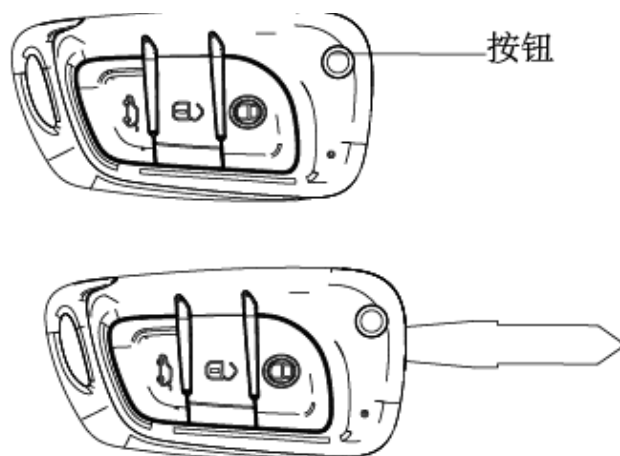

按下折叠钮可弹出锁片折叠钥匙带有遥控门锁功能。

智能钥匙

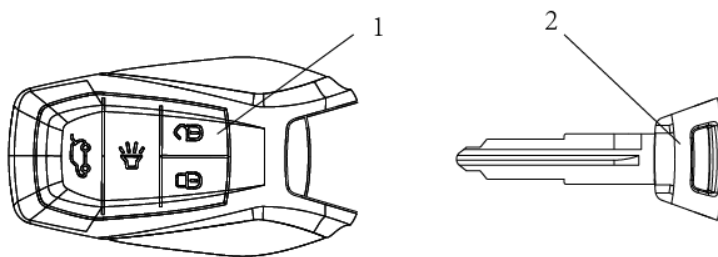

1 - 智能钥匙

2 - 应急钥匙

部车均提供钥匙二支请将备用钥匙置于安全处妥善保管，以防不时之需。

整车上锁前，请确保另一把钥匙不在车内。

应急钥匙可以开所有车锁。

注意

在飞机航班上携带钥匙时，不要在飞机上按下钥匙上的任何开关。
如果在飞机上按下开关，钥匙会发出电磁波，可能会干扰飞机航班的飞行操作。
在包中携带钥匙时，请注意不要让钥匙上的开关不小心被触动。

备注

- 带遥控装置的钥匙是内置信号发射器的精密电子设备。请遵守以下几点以免发生故障。
 - 请勿置于直射阳光下（例如放在仪表板上）。
 - 请勿对其进行分解或改装。
 - 请勿过度弯曲钥匙或使其受到强烈碰撞。
 - 请勿置于水中远离磁性钥匙圈。
 - 远离音响系统、个人计算机、电视机以及能产生磁场的所有其它设备。
 - 远离发射强电磁波的设备，如手机和无线设备。
 - 请勿用超声波清洁剂之类的设备清洗。
 - 请勿将钥匙置于高温高湿的地方。
- 如果设定了防盗警报，请注意以下几点。
 - 如果防盗警报系统在警戒状态下，当用应急钥匙或内开把手开门后，警报将被触发。
 - 如果不使用遥控操作系统或无钥匙操作系统上锁，系统也不会进入防盗准备状态。

遥控车门开闭系统

能钥匙带有遥控车门开闭系统。
按遥控开关可进行车门上锁或开锁以及打开尾门。

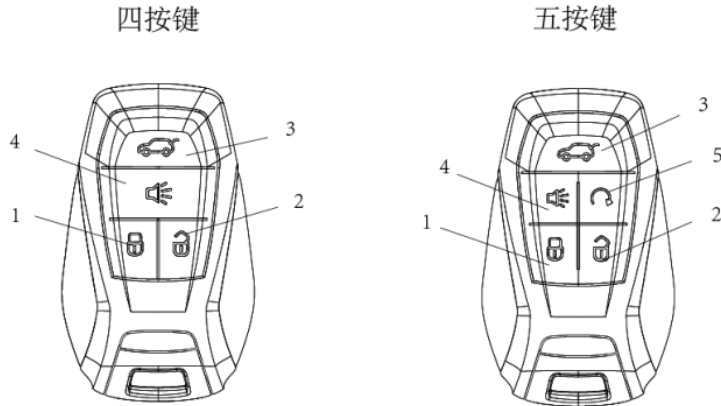

智能钥匙—带无钥匙启动功能

- 1- LOCK开关上锁
- 2- UNLOCK开关开锁
- 3- 尾门开关

- 4- 寻车键
- 5- 遥控启动发动机键

上锁

按LOCK开关（1）。所有车门将锁上。转向信号灯将闪烁一次。车辆进入防盗警戒状态。

开锁

按UNLOCK开关（2），所有车门将开锁，转向信号灯将闪烁两次，车辆解除防盗警戒。

打开尾门

长按尾门开关（3）2秒以上，尾门中控将解锁；还需要再次按下尾门电磁开关并手动操作尾门才能被打开；再次关上尾门后转向灯闪1次。

寻车

按寻车键（4），转向信号灯将闪烁五次，蜂鸣器响五声，可方便寻车。

遥控启动发动机

先短按上锁键，松开后2秒内长按遥控启动发动机键（5）2秒。

遥控启动成功后，小灯将点亮，同时转向信号灯将闪烁三次。

遥控启动发动机延长

先短按上锁键，松开后2秒内长按遥控启动发动机键（5）2秒。

转向信号灯将闪烁三次，表示延长成功。

遥控关闭发动机

短按遥控启动发动机键（5）。

注：请在整车进入防盗警戒状态5秒后再使用遥控启动发动机功能。。

注意

- 1、遥控启动发动机，车辆应处于防盗锁止状态，再操作遥控钥匙方可启动。
- 2、需保证燃油量充足方可遥控启动（8L以上）。

备注

- 如果按UNLOCK开关之后30秒内没有打开车门，将自动重新上锁。
- 遥控操作系统在以下条件下不启动：
 - 车上电源未关闭。
- 请在距离汽车30米以内的地方操作智能钥匙。不过，智能钥匙的有效工作范围在汽车处于电站或无线电广播站/电视台附近时会有变化。
- 如果发生以下问题之一，说明电池电能可能耗尽。请由东南汽车服务中心（或指定特约站）更换电池。

遥控开关在正确距离范围内操作，但是车门无上锁/开锁反应。

 - 尾门无法打开。
- 如果遥控开关丢失或损坏，请联系东南汽车服务中心（或指定特约站）更换遥控器。
 - 使用时不得对各种合法的无线电通信业务产生有害干扰；一旦发现
有干扰现象时，应立即停止使用，并采取措施消除干扰后方可继续使用；
 - 不得在飞机和无线电管制区附近使用。

无钥匙操作系统

- 使用无钥匙操作系统时，只需随身携带智能钥匙，即可使车门上锁和开锁，以及起动发动机。还可以将智能钥匙用作遥控车门开闭系统的遥控开关。
- 驾驶员应始终携带智能钥匙。由于车门的上锁和开锁以及起动发动机和进行其它汽车操作需要用此钥匙，所以在锁上车门离开前，必须检查是否带着智能钥匙。

警告

带有植入式心脏起搏器或植入式心律转复除颤器的人不应靠近外部发射器（A）或内部发射器（B）。无钥匙操作系统使用的无线电波会对植入式心脏起搏器或植入式心律转复除颤器产生不良影响。

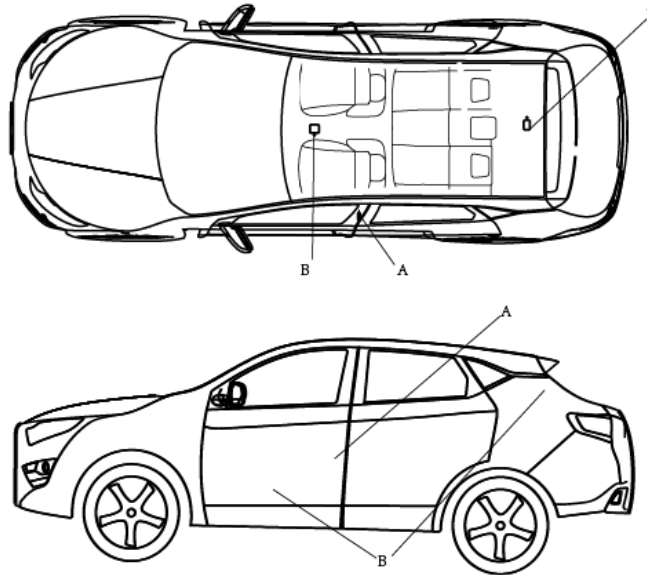

警告

使用除植入式心脏起搏器或植入式心律转复除颤器以外的其它电子医疗设备时，请事先联系该电子医疗设备的制造商，以确定无线电波是否对该设备有不良影响。无线电波会对电子医疗设备的工作有不良影响。

备注

- 智能钥匙使用的电磁波特别弱。在以下情况下，无钥匙操作系统可能会无法正常工作或不稳定。
- 附近有发射强无线电波的设备，例如电站、无线电/电视广播站或机场。
- 与无钥匙操作系统一起携带移动电话或无线电设备等通信设备或个人计算机等电子设备。
- 智能钥匙接触金属物体或被金属物体覆盖。
- 附近正在使用遥控车门开闭系统。
- 智能钥匙电池的电能耗尽。
- 智能钥匙被放在有强无线电波或电磁噪声的区域内此时请使用应急钥匙。
- 因为智能钥匙需要接收信号与车内的发射器通信，所以无论是否在使用智能钥匙，电池的电能都不断被消耗。根据使用情况的不同，电池的寿命为1至3年。电池的电能耗尽后，请到东南汽车服务中心（或指定特约站）处更换。
- 因为智能钥匙需要不断接收信号，所以接收强无线电波会加速电池消耗。请勿将钥匙放在电视机、个人计算机或其它电子设备附近。

无钥匙操作系统的工作范围

如果您携带智能钥匙进入无钥匙操作系统的工作范围、按前车门手把上的按钮，系统都会检测钥匙的ID编码。只有当智能钥匙的ID编码与汽车一致，才能给车门上锁和开锁、启动发动机。

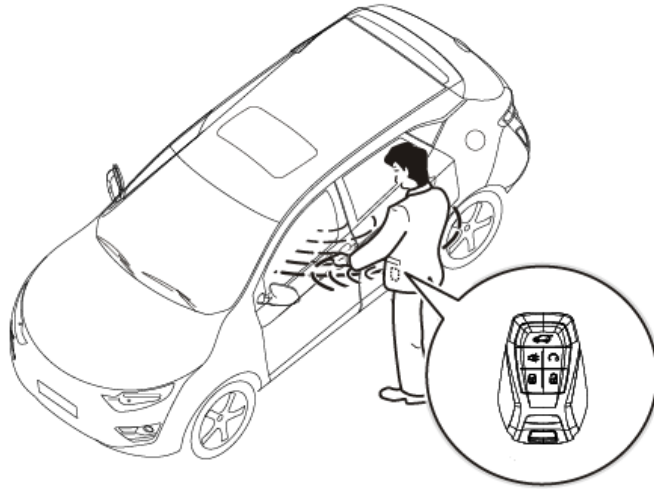

备注

- 如果智能钥匙的电池电能耗尽或存在强电磁波或电磁噪声，工作范围可能会变小，工作可能会变得不稳定。

车门上锁和开锁的工作范围

工作范围为距离驾驶员侧车门手把中心大约70cm。

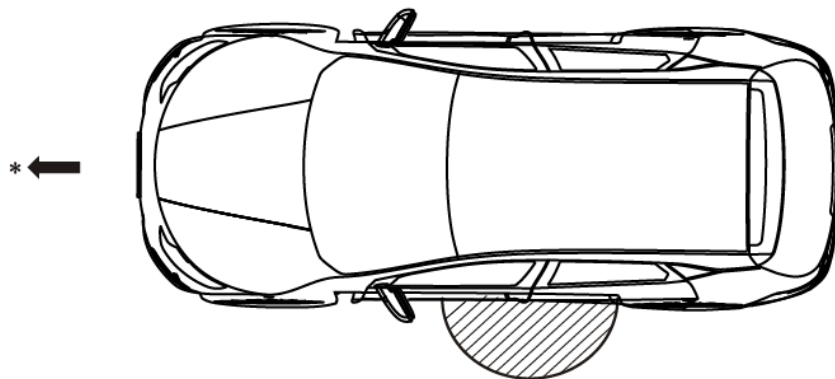

- * : 前进方向
- ▨ : 工作范围

上锁和开锁

备注

- 只有智能钥匙被检测到时，才能上锁和开锁。
- 如果靠前门、车窗太近，可能无法操作。
- 即使智能钥匙在距离驾驶员侧车门手把70cm的范围内，如果70cm的范围内，如果钥匙靠近地面或太高，系统也可能无法启动。
- 如果智能钥匙处于工作范围内，即使没有携带钥匙的人也能通过开关驾驶员侧车门使车门上锁和开锁。
- 如果工作范围内没有智能钥匙，频繁按动门把手按钮，可能导致系统被禁止，通过遥控上锁或解锁，可使系统恢复工作。

起动发动机的工作范围

其工作范围在车内。

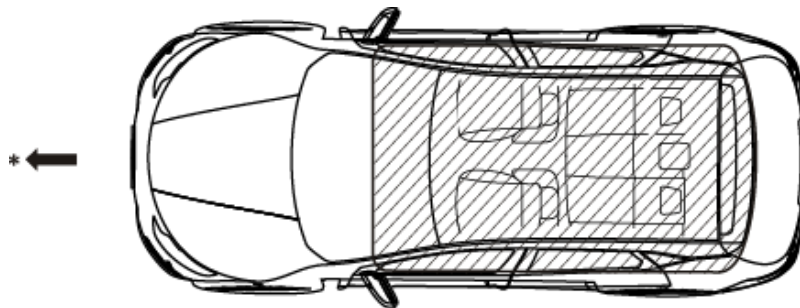

* : 前进方向

 : 工作范围

备注：

- 即使处于工作范围内，如果将智能钥匙放在杂物箱等小型物件箱内、仪表板上、车门储物袋或行李箱内、前后挡风玻璃下方，也有可能无法起动发动机。
- 如果距离车门或车窗太近，即使智能钥匙在车外，发动机也可能会起动。
- 在起动车辆时，因智能钥匙可能会受到部分电磁信号的干扰，将出现偶尔无法启动引擎之现象。若此现象发生，请适当调整智能钥匙的位置或方向，即可正常启动。

使用无钥匙操作功能操作

车门上锁

携带智能钥匙时，如果在工作范围内按下驾驶员侧车门上的按键（A），会锁上车门。向信号灯闪烁一次。

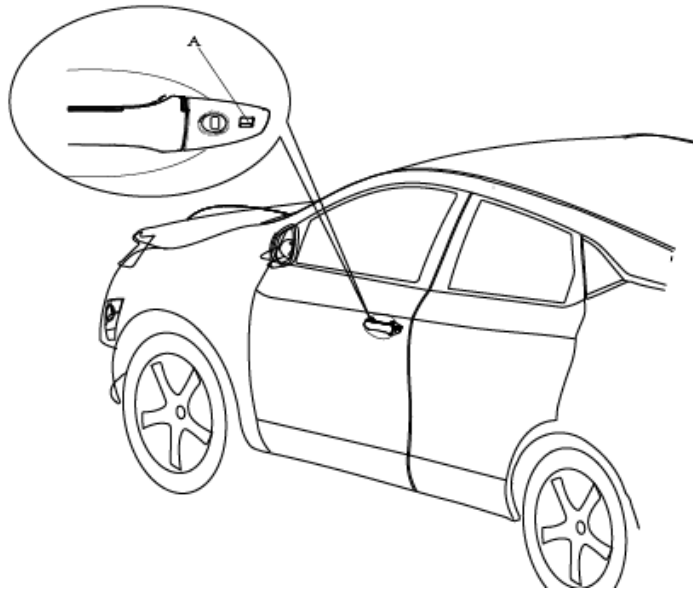

备注

- 无钥匙上锁功能在以下条件下不启动：
 - 车外感应范围内无智能钥匙。
 - 车门打开或未关严。
 - 车辆电源未关闭。
- 如果防盗警报被设定，当车门都被上锁时系统将进入防盗准备状态。短时间后系统就进入防盗警戒状态。
- 检查汽车是否锁上时，请在汽车上锁后拉一下车门的手把。

车门开锁

携带智能钥匙时，如果在外部天线的感应范围内按住驾驶员侧门把手按钮，所有车门都会开锁。此时转向信号灯闪烁两次。

如果驾驶员侧车门手把上的按钮有被按动但在约30秒内未打开任何车门，将自动重新上锁。

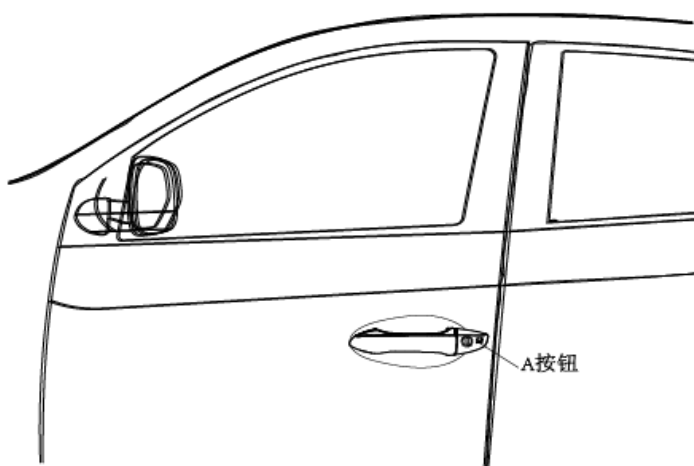

备注

- 无钥匙解锁功能在以下条件下不启动：
 - 车门打开或未关严。
- 开锁时，要按下车门手把上的按钮（A），检查车门是否开锁，然后拉手把。
以下情况可能会使开锁延时或无法开锁：
 - 同时携带其它汽车的智能钥匙、发射电磁波的通信设备或电子设备等物品。

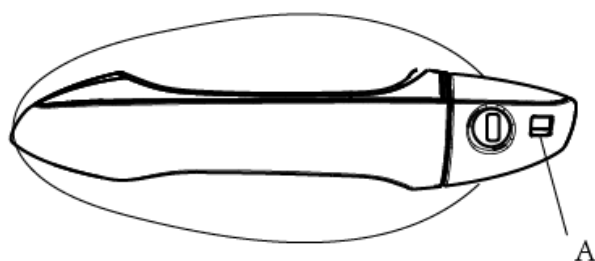

- 如果拉车门手把太快，可能不会开锁。如果发生这种情况，请重新按下手把按钮（A），检查车门是否开锁，然后拉手把。
- 如果智能钥匙处于外部发射器的工作范围内，洗车或大雨造成车门手把上有大量的水时，无钥匙操作系统可能会作动，使车门解锁。如果发生这种情况，30秒后汽车将重新自动上锁。

上锁和开锁时的操作确认

可以按如下方法确认操作：

- 上锁时：转向信号灯闪烁一次。
- 开锁时：转向信号灯闪烁两次。

启动

启动要点

起动机电机的连续运转时间不得超过10秒，否则会使蓄电池电量下降，如果发动机未启动，将启动按钮切到“OFF”状态，等待几秒钟，然后重试。在起动机电机仍转动的情况下反复重试会损坏起动机机构。

警告

- 除非需要将车开进开出，否则切勿在密闭或通风不良的区域内长时间地运转发动机。一氧化碳是无味气体，但足以致命。

注意

- 切勿试图通过推拉汽车来启动发动机。
- 在发动机达到暖机前，切勿以高速运转发动机或以高速驾驶汽车。
- 发动机启动后要立即松开点火开关，以避免损坏起动机电机。

启动发动机

正常情况

启动方法如下：

1. 系好座椅安全带。
2. 拉起停车制动器。
3. 对于手动变速器车辆，将离合器踏板踩到底并将排挡杆置于“N”（空挡）位置。对于CVT变速器车辆，确认排挡杆在“P”（停车）或“N”（空挡）位置，踩住制动踏板。

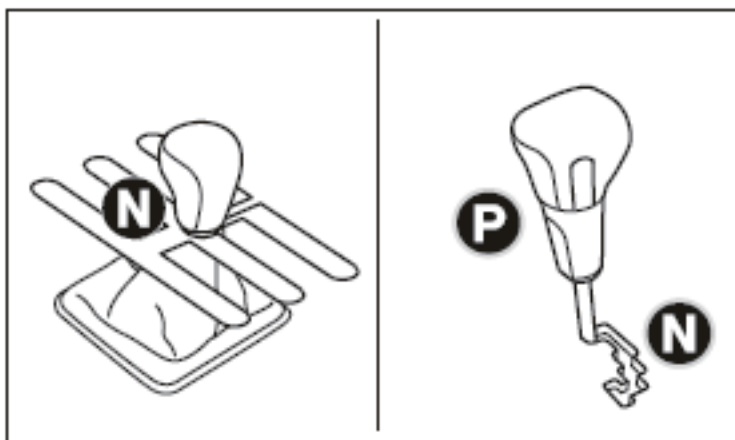

4. 按一键启动开关（短按1~2秒）后松开，发动机就启动。

备注：

- 启动发动机时可能会听到轻微噪音，发动机暖机后噪音将消失。
- 智能钥匙需在车内。

在极冷环境温度下

如果发动机未启动，边启动发动机边半踩油门踏板。发动机启动后，立即松开油门踏板，待发动机启动暖机后再起步走行。

注意

发动机启动时，要确保车辆挂在P或N档，并拉起停车制动器。

在极冷环境温度下，发动机启动后要立即将脚移到制动踏板上。

不使用无钥匙操作功能的操作

应急钥匙

- 应急钥匙在智能钥匙中。如果因为智能钥匙的电池电能耗尽或汽车电池没有电等原因而无法使用无钥匙操作功能可以用应急钥匙对车门上锁和开锁。
- 若要使用应急钥匙（2），按锁钮（1）开锁然后从智能钥匙（3）中取出。

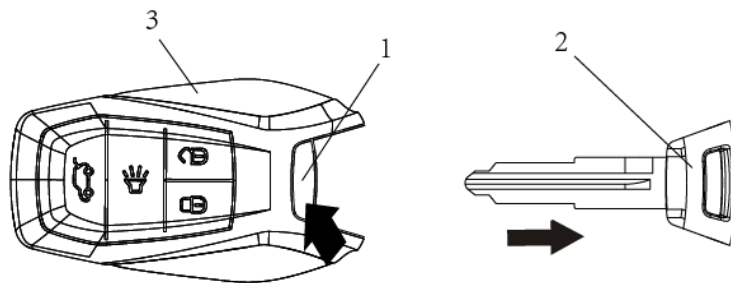

备注：

- 只能在紧急情况下使用应急钥匙。如果智能钥匙的电池电能耗尽，请尽快更换，以便使用智能钥匙。
- 使用应急钥匙后，务必将其插回智能钥匙中。

车门的上锁和开锁

正向转动应急钥匙将锁上车门，反向转动应急钥匙将打开车门的锁。

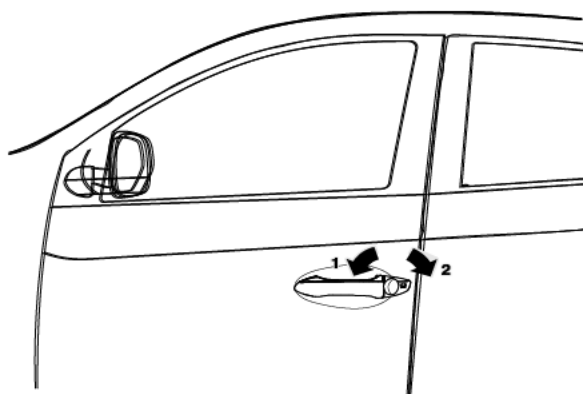

1-开锁（向前） 2-上锁（向后）

车门

注意

- 确认车门都已经关闭：在车门未关严的情况下驾驶是危险的。
- 请勿将儿童单独留在车内。
- 小心不要将钥匙锁在车内。

备注：

- 使用应急钥匙将打开的驾驶员侧车门上锁前需检查智能钥匙是否遗留在车内。
- 若车辆设防，使用机械钥匙开门将进行报警。
请及时使用合法钥匙切换解锁状态，停止报警。

用钥匙上锁或开锁

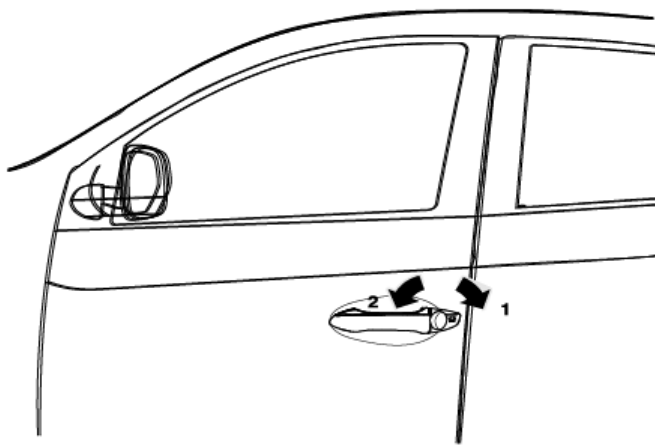

1-开锁(向前)

2-上锁(向后)

备注：

- 连续拉内侧车门手把两次就可以打开驾驶员侧车门。

从车内开锁

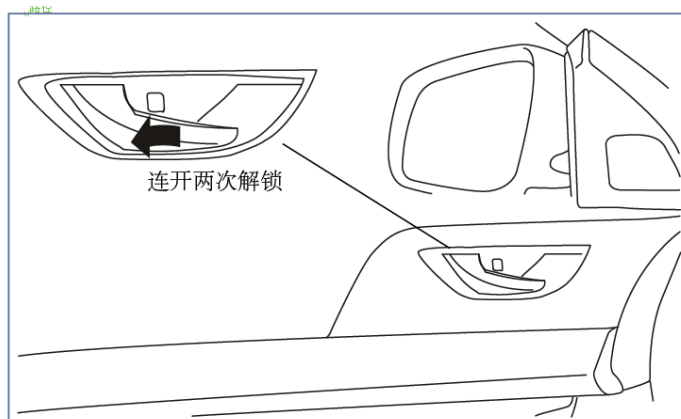

将内侧车门手把拉向近身侧连续两次从而打开车门。

中央控制门锁

备注：

- 可用内侧车门手把拉向近身侧连续两次打开门锁。
- 连续重复的开锁和上锁操作会让中央控制门锁系统内置的保护电路启动，来阻止系统工作。如果发生该情况等待30秒再操作中央控制门锁开关。
- 任意车门打开时，不要使用钥匙或中央控制门锁开关将其上锁。

上锁和开锁

用中央控制门锁开关

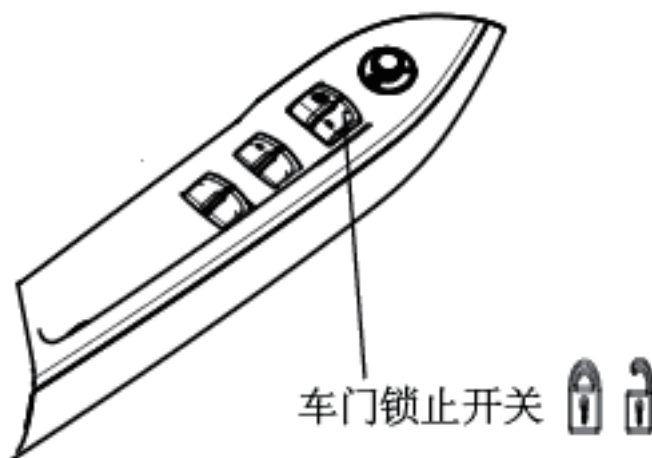

通过按驾驶座车门位置的中央控制门锁开关可以对所有车门开关上锁或开锁。

自动上锁

在发动机启动后，车子速度达到20公里/小时，车子会自动上锁。

IG OFF自动解锁

车速下降到5Km/h, IG OFF 后将自动解锁四门。

碰撞解锁（正碰解锁或侧碰解锁依实际车型配置）

发送碰撞事件后，自动解锁四门。若解锁不成功，将重新尝试解锁。最大次数为10次。

“儿童安全”后车门

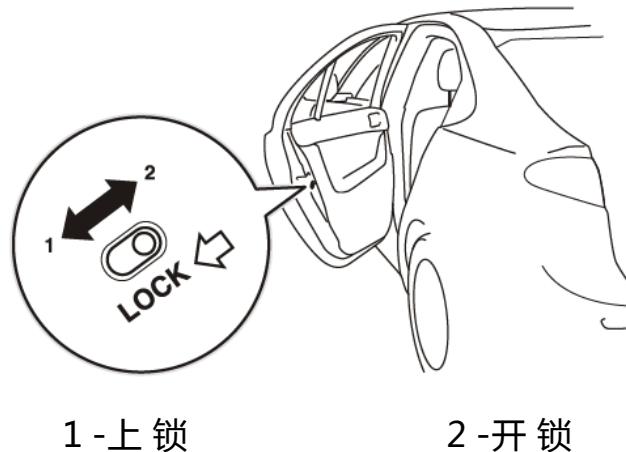

儿童保护功能可避免后车门从内侧意外打开。

如果该控制杆设置在锁止位置时，则不能用内侧手把打开后车门，只能用外侧手把。

如果控制杆在“开锁”位置，儿童保护功能机构无效。

注意

- 在驾驶时候后排座椅上有儿童时，请使用儿童保护功能以免车门意外打开造成事故。

尾门

警告

- 驾驶时让尾门开着是很危险的，因为一氧化碳（CO）会进入车厢内。
CO是无色无味的。它会导致昏迷甚至死亡。

尾门开启

按下尾门处开关

车门解锁状态，按下尾门处电磁尾门开关即可手动打开车门。
按压如下图尾门开关。

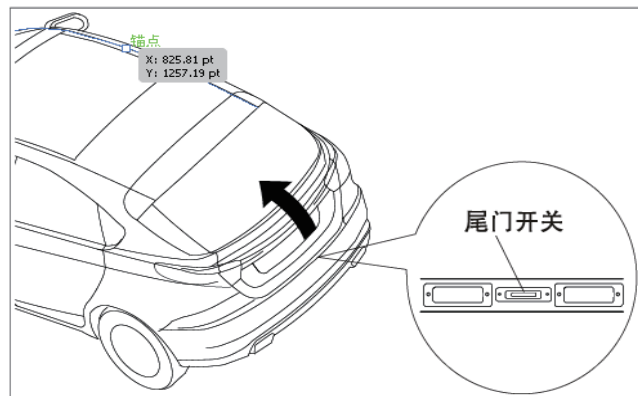

使用遥控开关（装有遥控车门开闭系统的汽车）

长按遥控钥匙开门键2S以上（装有遥控车门开闭系统的汽车），即可手动打开车门。

应急操作开尾门从车内操作

在尾箱内打开饰盖，手动尾门-白色拨片向下拨动锁钮，可以从内部打开尾门。

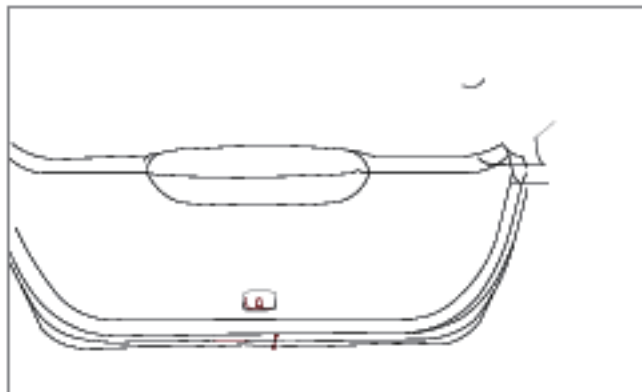

尾门在尾箱内操作应急锁钮可从内部打开后尾门，作为应急出口。

操作应急锁钮规范：

- 1、取下尾门小饰板
- 2、向右侧操作拨杆解锁

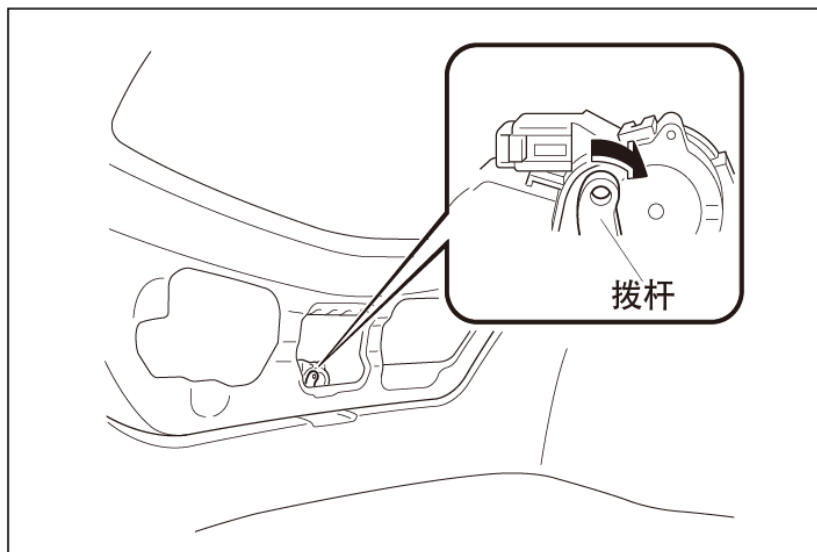

关闭

如图所示直接手动按下图关闭。

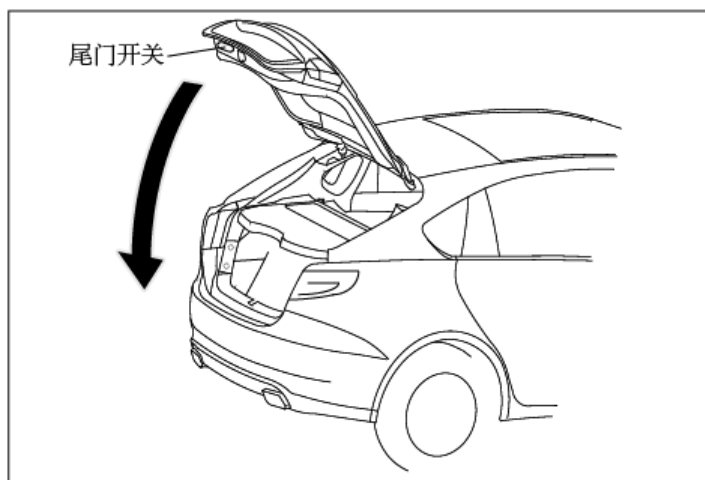

⚠ 注意

- 关闭尾门时，务必确保您或他人的手指不会被尾门夹住。

备注：

打开尾门时行李箱车内灯点亮，关闭时车灯熄灭。

防盗警报系统

防盗警报系统设计为阻止非法进入车辆。当车门或尾门被开启时，如果不用遥控钥匙车门开闭系统或无钥匙操作系统功能开锁，会警告附近的人员。

如用机械钥匙上锁时（取代遥控车门开闭系统或无钥匙操作系统）警报系统将不被启用。

警戒模式

在此期间，除了用遥控车门开闭系统或无钥匙操作功能（也就是用左侧前门外开把手按钮）之外的任何方法使车辆开锁并打开任何车门或尾门，警报将响起以警告车辆周围的人该车状况异常。

警报作动模式

转向灯闪烁同时喇叭声响。

解除模式

系统在警戒模式下，系统作动是可以解除的。另外，一旦警报被触发，警报声也是可以解除的。

备注：

把车借给别人，或让不熟悉该车防盗警报系统的人用车时，请就防盗警报系统对此人作适当的解说。如果此人对防盗警报系统并不熟悉而意外地开锁，导致警报声响，会干扰附近的人员。

系统设定

遵照下列程序以设定系统至系统警戒模式：

- 1、 点火开关按钮处于OFF状态。
- 2、 下车并关闭所有车门、尾门、发动机盖。
- 3、 按遥控车门开闭系统遥控开关以使所有车门上锁。
- 4、 此时方向灯闪1次，车辆进入防盗警戒状态。

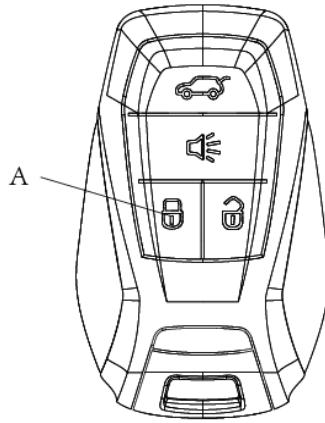

A-闭锁

车辆用遥控车门开闭系统或无钥匙操作系统闭锁，系统防盗警戒模式随即作动。

备注：

当用遥控车门开闭系统或无钥匙操作系统之外的方法进行车门闭锁时（也就是用钥匙），防盗警报器被触发。

对防盗警报系统设定若有任何不明白之处，请联系东南汽车服务中心（或指定特约站）。

系统解除

当系统处于警戒模式时，下列办法可用于解除系统。

- 按遥控开关上的“UNLOCK”开关。
- 拿着智能钥匙，按车门手把开关开门（配备有无钥匙操作系统的车辆）。
- 遥控车门开闭系统的作动距离是大约20米以内。在正确的距离内，如果按遥控开关车辆不能开闭锁或防盗警报系统无法设定或解除。可能需要更换电池。请在东南汽车服务中心（或指定特约站）更换电池。
- 按“UNLOCK”开关时，如果30秒内没有开门，门将自动地重新上锁，方向灯闪一次，再次系统进入防盗警戒状态。

注意

- 遥控解锁后30秒内若有任意一个触发信号，如：打开点火开关、引擎盖、尾门被打开或车门被打开过，则此功能失效。

门未关好提示

- 在防盗解除状态下，按设定键设防时，若点火开关处于O N或A C C时上锁无反应，当有车门和尾门两者其中之一未关好，则有连续10s的间歇方向灯闪烁和蜂鸣器提示表示设防不成功。车主应该先将点火开关设置为OFF并且关好所有门后再进行设防操作。

警报作动

- 当系统在警戒模式下，如果未使用遥控车门开闭系统或无钥匙操作系统的开锁开关的方式来将车辆开锁或打开任何的车门或尾门时防盗触发。



1. 在警戒模式下，若长时间打开任一车门（盖）时。
2. 即使警报器停止，当车门或尾门被打开时警报器可能会再次作动。

电池低电量提示

如果仪表显示“智能钥匙电池电能低”图标提示用户及时更换电池，表明电池电量过低，请及时更换电池。

注意

- 尽管仪表显示“智能钥匙电池电能低”图标提示用户及时更换电池，当电池电量过低时，会导致遥控距离明显缩短。

解除警报

使用下列方式可以停止警报的作动：

- 按下遥控器上的开锁开关。

警戒屏蔽

车辆处于防盗警戒状态下，使用遥控器，打开尾门时，系统屏蔽振动及尾门开关的检测（系统仍处于警戒状态下）。

电动车窗控制装置

电动车窗只能在点火开关置于“O N”位置时才能操作。断电后，若前开车门未打开，仍有30s的延时作动时间。

电动车窗控制开关

操作相应的开关可打开或关闭各个车窗。

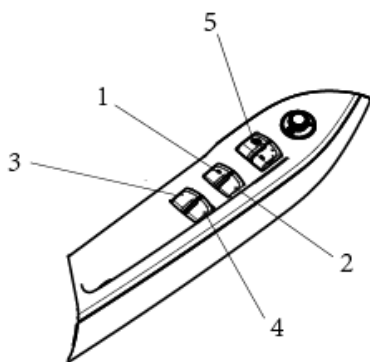

1 - 驾驶员侧车窗

4 - 右后车窗

2 - 前排乘客侧车窗

5 - 锁止开关

3 - 左后车窗

警告

- 在操作电动车窗控制装置前，确认没有东西会被卡住（头、手、手指等）。
- 拔下钥匙前请勿离开车辆。
- 不要让儿童（或其他无力控制电动车窗控制装置安全操作的人）单独留在车内。
- 儿童可能会因为乱动此开关而被车窗夹住手或头。

备注：

- 在发动机停止的状态下反复操作会消耗电池电能。只在发动机运转中操作车窗开关。

驾驶员侧开关

驾驶员侧开关可用于操作所有车窗。

操作相应的开关可打开或关闭各个车窗。

按下该开关会打开车窗，拉起则关闭。

若驾驶员侧开关被完全地压下，此车窗会自动地开，若您想停止车窗的运动，可以反方向轻轻操作电动窗开关。

驾驶座车窗/四门车窗一键升降(带防夹)

一键升降是指向上或向下拨动一下车窗升降按钮就能够使车窗上升到顶（直至关闭）或下降到底，不用长按。

防夹功能是指在一键升窗的动作过程中，如果有车窗遇到障碍物，则车窗会在中途停止，并稍微打开。如两次遇到障碍物，则禁止一键升窗功能，需要轻拉电动窗开关，直至升窗到顶，完全关闭状态。再次轻拉2秒，一键升窗功能开启。根据环境及驾驶状态，如果一键升窗的过程中，出现猛烈的冲击或行驶在急剧颠簸的路面等与触发防夹反转相似的工况下，可能会出现自动反转。

乘客侧开关

乘客侧开关可操作相应的乘客侧车窗。

操作相应的开关可打开或关闭对应的车窗。

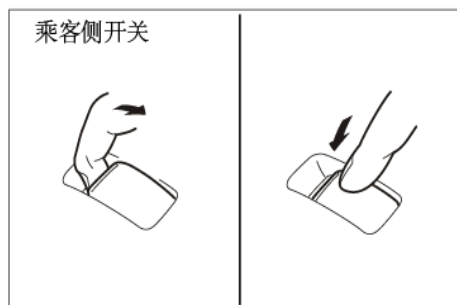

锁止开关

当操作开关时，不能使用乘客侧开关打开或关闭车窗。且驾驶员侧开关不能打开或关闭除驾驶员侧车窗外的其它车窗。要开锁，只需再次按下开关。

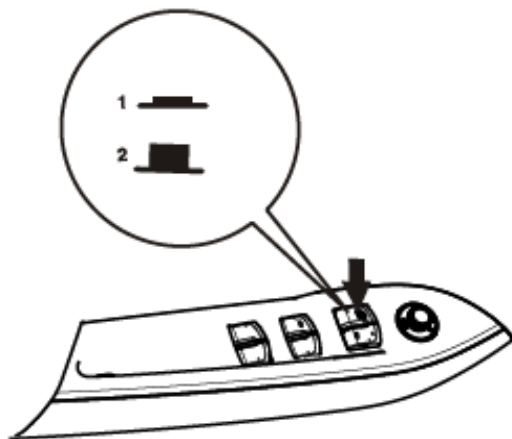

1 - 上锁

2 - 开锁

警告

- 儿童可能会因为乱动此开关而被车窗夹住手或头。
如果驾驶时车内有儿童，请按下车窗锁止开关来禁用乘客侧开关。

天窗

天窗只能在点火开关置于“O N”位置时才能操作。

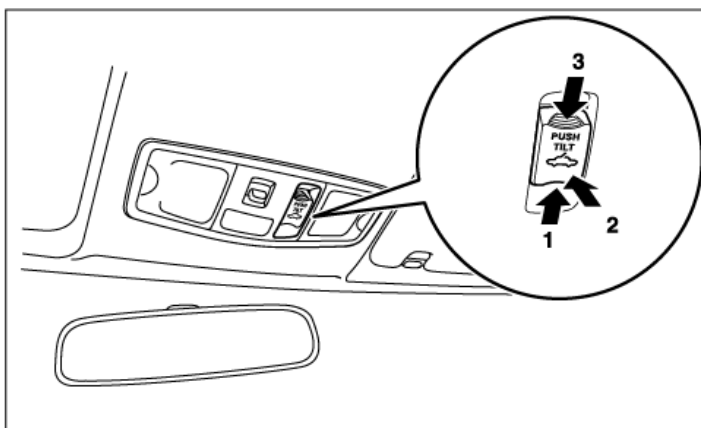

1 - 打开

2 - 翻起

3 - 关闭，翻下

打开时，按下开关（1）3秒以上。
要停止天窗的移动，按下开关（2）或（3）。

备注：

该天窗在接近完全打开时会自动停止。
再次按下此开关可将其完全打开。

关闭时，按下开关（3）。
要停止天窗的移动，按下开关（1）或（2）。
翻起时，按下开关（2）。
将天窗的后边升起可进行通风。
翻下时，按下（3）。

警告

- 在行驶中请勿将头、手或其它物体探出敞开的天窗。
- 不要让儿童（或其他无力控制天窗开关安全操作的人）单独留在车内。
- 在操作天窗前，确认没有东西会被卡住（头、手、手指等）。

备注：

- 请勿操作已经冻结的天窗（在下雪或在极冷时）。
- 请勿在天窗或天窗开口边缘放置过重的行李。
- 当天窗达到全开或全关位置时请立即松开开关。
- 如果操作天窗开关时天窗不动作，松开开关并检查天窗是否卡住了什么东西。
如果没有卡住任何东西，则让东南汽车服务中心（或指定特约站）检查天窗。
- 根据雪橇架或车顶托架的形式不同，翻起天窗时可能会碰到托架。因此，如果安装了雪橇架或车顶托架时，请小心翻起天窗。
- 在洗车或离开汽车时一定要关闭天窗。
- 注意，请勿在天窗开口周围的密封条（黑色橡胶）上涂蜡。如果密封条上粘附有蜡，将不能保持天窗的密封性。
- 在洗车或雨天后，先擦去天窗上的水份再操作。
- 在发动机停止的状态下反复操作天窗会消耗电池电能。
只在发动机运转中操作天窗。

遮阳板

天窗在打开时可以带动打开遮阳板。

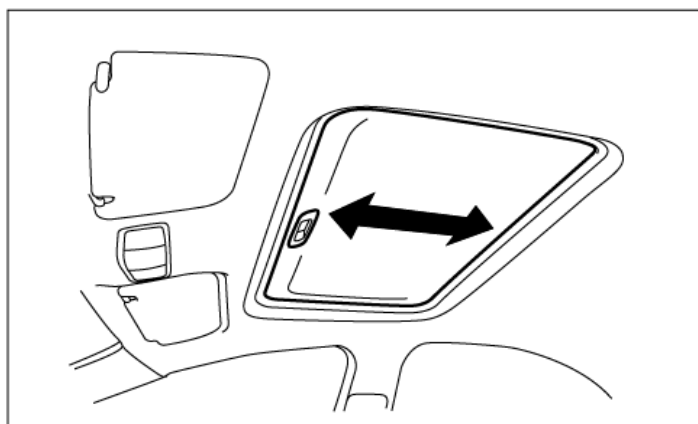

注意

- 关闭遮阳板时小心不要夹住手。

备注：

- 一定要先翻下天窗再关闭遮阳板。
- 遮阳板在天窗打开时不能关闭。

全景天窗

全景天窗遮阳板采用电动打开或关闭，只能在点火开关置于“ON”状态时才能操作。

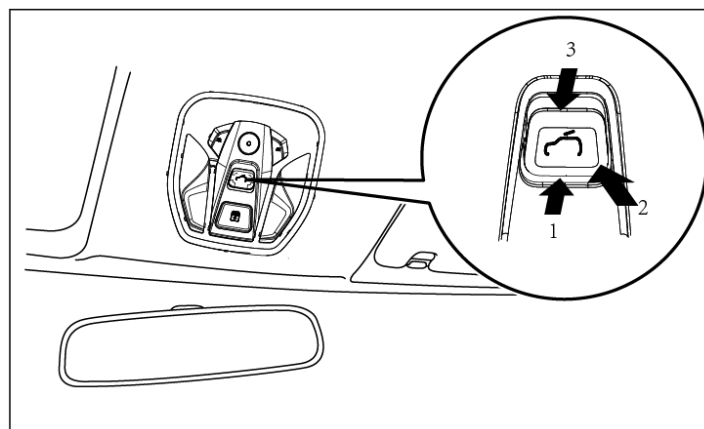

1-打开

2-翻起

3-关闭，翻下

打开时，按下开关（1）。

要停止天窗的移动，按下开关（2）或（3）。

关闭时，按下开关（3）。

要停止天窗的移动，按下开关（1）或（2）。

翻起时，按下开关（2）。

将天窗的后边升起可进行通风。

翻下时，按下（3）。

警告

- 在行驶中请勿将头、手或其它物体探出敞开的天窗。
- 不要让儿童（或其他无力控制天窗开关安全操作的人）单独留在车内。
- 在操作天窗前，确认没有东西会被卡住（头、手、手指等）。

遮阳板

天窗在打开时可以带动开启第一档遮阳板次遮阳板开启开关，则遮阳板全部打开。

也可连续作动遮阳板开启开关两次，遮阳板全部打开。按关闭开关可关闭遮阳板。

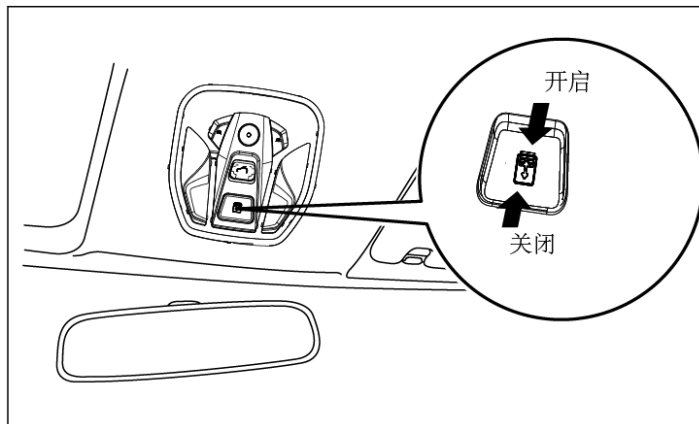

注意

- 关闭遮阳板时小心不要夹住手。

备注：

- 一定要先翻下天窗再关闭遮阳板。
- 遮阳板关闭开关也可关闭天窗。小天窗遮阳板为手动关闭。