

仪表和控制器

| | |
|------------------------|------|
| 仪表 | 3-2 |
| 多功能信息显示器 | 3-3 |
| 指示灯、警告灯和信息画面显示列表 | 3-15 |
| 指示灯 | 3-16 |
| 组合前大灯和调光开关 | 3-23 |
| 转向/换道信号灯手柄 | 3-25 |
| 危险警告闪光灯开关 | 3-26 |
| 雾灯开关 | 3-26 |
| 刮水器和洗涤器开关 | 3-28 |
| 后窗及车外后视镜除雾开关 | 3-31 |
| 头灯高度调节开关 | 3-32 |
| 喇叭开关 | 3-32 |

仪表

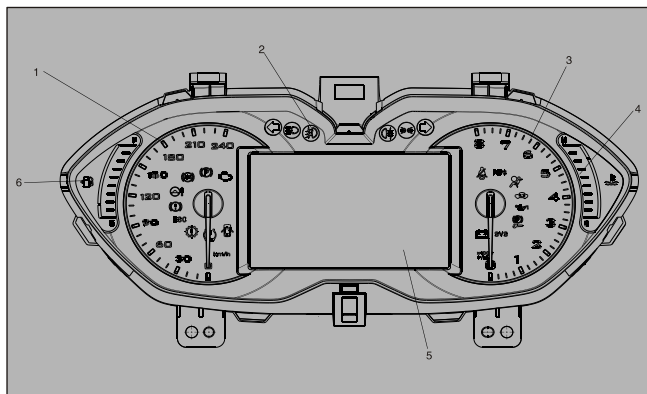

- 1-车速表
- 2-指示灯
- 3-转速表
- 4-水温表
- 5-多功能信息显示器
- 6-油量表

转速表

转速表指示发动机转速 (r/min)。转速表可帮助您获得更经济的行驶工况，它也使您能监视发动机的转速以防止在过高的转速（红色区域）下行驶。

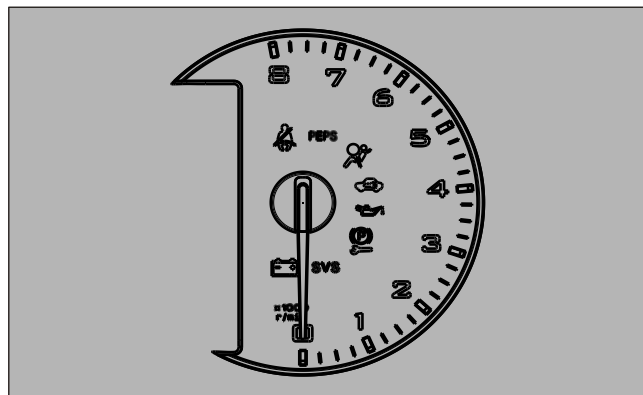

⚠ 注意

- 行驶中，观察转速表不要使它的指针进入红色区域（发动机超速）。

多功能信息显示器

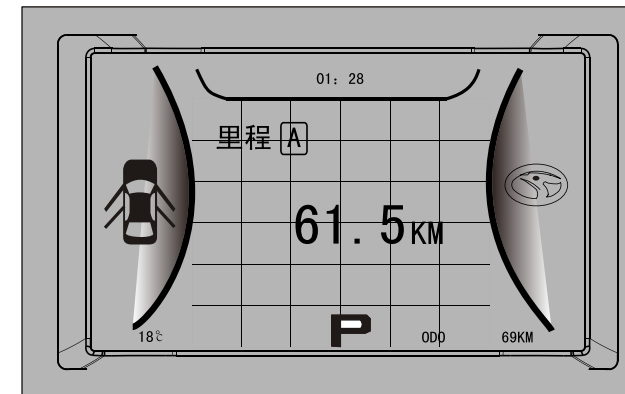

多功能信息显示器上包含了以下信息：时钟、警告、室外温度、里程表/旅程表、维修提醒、换档杆位置、平均燃油消耗量和瞬时燃油消耗量、续驶里程和平均车速、指南针、简易导航、车门状态。

车速表

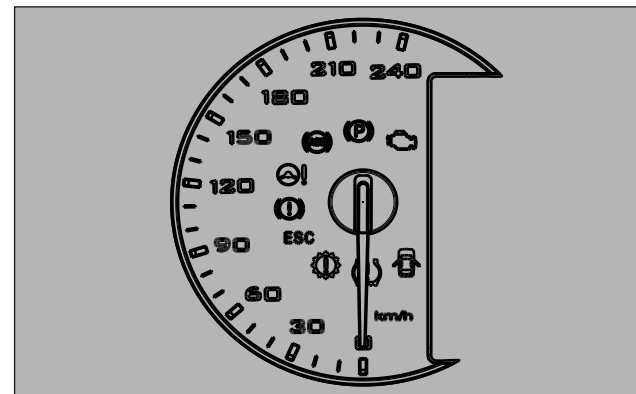

车速表是以公里/小时 (km/h) 来表示行车速率

车门未关严警告显示

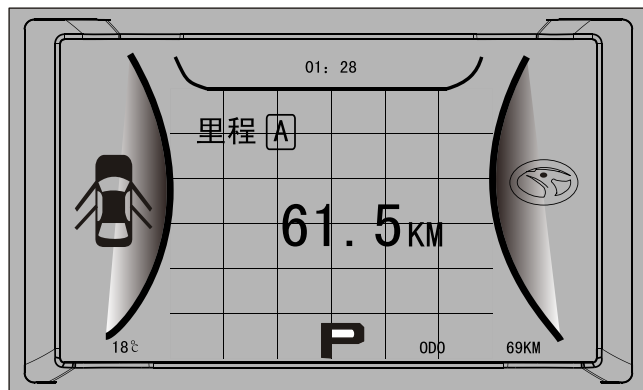

在点火开关“ON”位置，打开车门，显示屏将出现车门未关警告图标的显示，当车速大于5km/h并伴有语音提醒。

注意

- 离开车辆前请关断车灯，以免消耗电能。

发动机冷却液温度显示

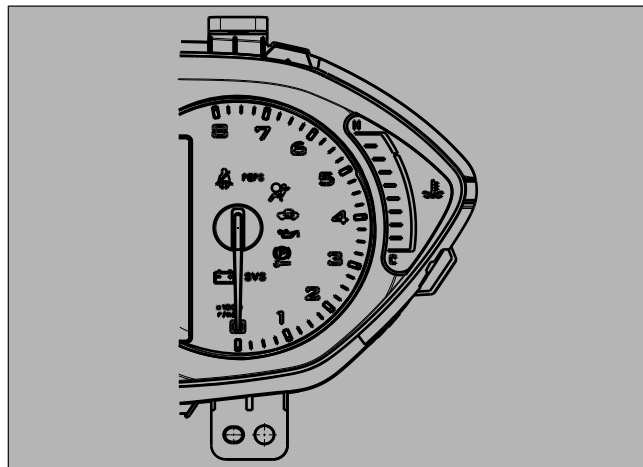

冷却液温度上升，显示屏将自动出现水温警告闪烁，仪表警告灯点亮。行驶时请注意发动机冷却液温度。

注意

- 行驶时，请注意发动机冷却液温度显示画面。
- 如果发动机冷却液温度过高，水温表将亮起红灯。此时，请立即将车停在安全的地方，然后采取必要的措施。

剩余燃油量显示画面

显示剩余的燃油量。

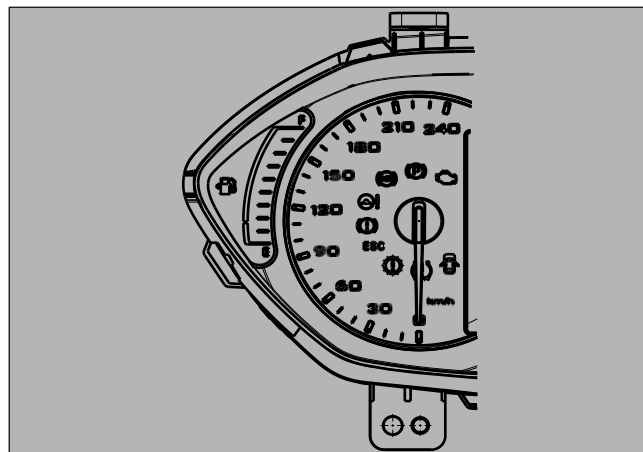

当油箱内燃油油面落在下限液面以下（约7L以下），显示屏将出现“油量过低警告显示”灯，表示该加油了。

注意

- 装有触媒转化器的车子，在燃油非常不足下，请勿行驶，否则会因燃油不足而造成触媒转化器损坏。

备注

- 给油箱加油后，可能要经过几秒钟后才能使显示稳定下来。
- 如果在点火开关置于“ON”位置时加油，燃油表可能会显示不正确的燃油油位。

多功能信息设置/复位杆

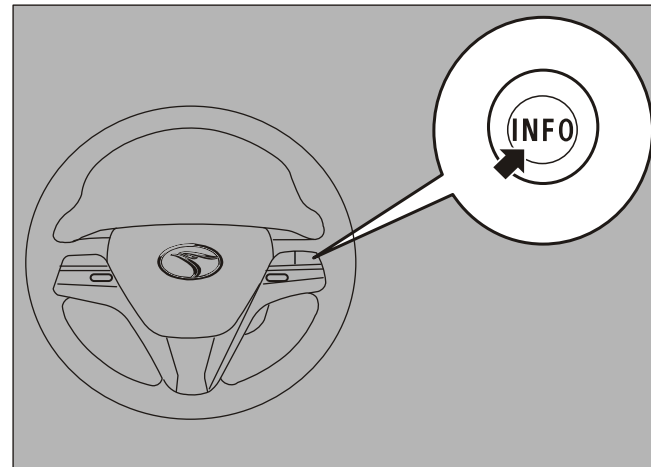

每次操作多功能信息设置/复位杆，多功能信息显示器在旅程表A→旅程表B→续航里程/瞬时油耗→平均油耗/平均车速→维修里程提醒设置之间循环切换。

信息画面切换

每次轻按多功能信息设置/方向盘INFO按键，显示画面将按以下顺序切换：

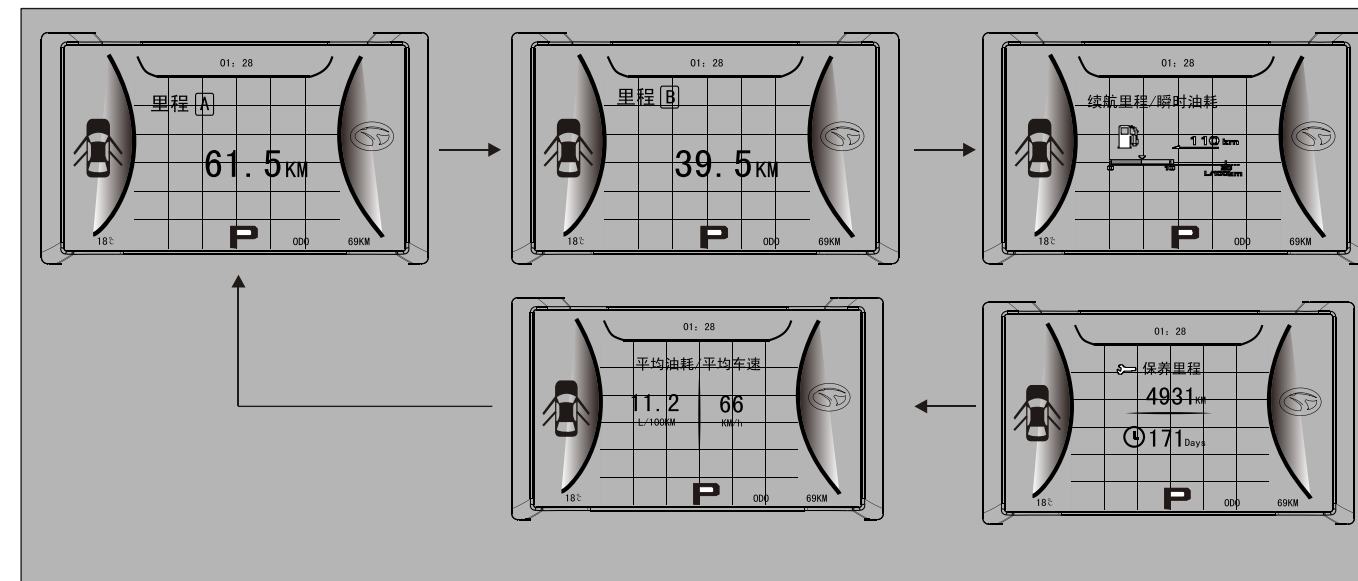

备注

- 正在行驶时，不建议操作多功能信息设置/复位按钮，务必将车停在安全的地方后再进行操作。
- 如有警告信息出现，将切换至警告信息画面，并伴有语音或蜂鸣器提醒（语音提醒见P3 - 15、16页）

警告信息显示

若车子存在警告信息，则在点火开关置于“ON”后显示屏显示警告信息，并伴有语音提醒。若存在多个警告信息，则自动循环显示警告信息各5秒，也可手动轻按设置/复位按钮到下一个警告信息。警告排除后，警告提示才会自动熄灭。

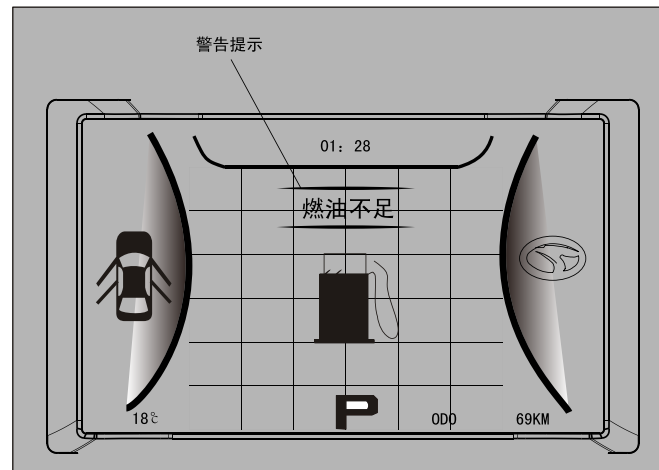

按设置/复位杆，信息区可回到正常信息显示。5秒不操作复位杆则会回到警告信息。直至警告排除，才可完全退出警告界面。

备注

- 在以下偶然情况下，警告可能显示在信息画面上。
 - 从非法的无线电设备、导线产生的火花或雷达站等来源能接收到极强的电磁波。
 - 操作所安装的电气设备（包括修配件）能产生异常电压或静电放电。

如果多次出现警告显示，请咨询东南汽车服务中心（或指定特约站）。

里程表 (ODO)

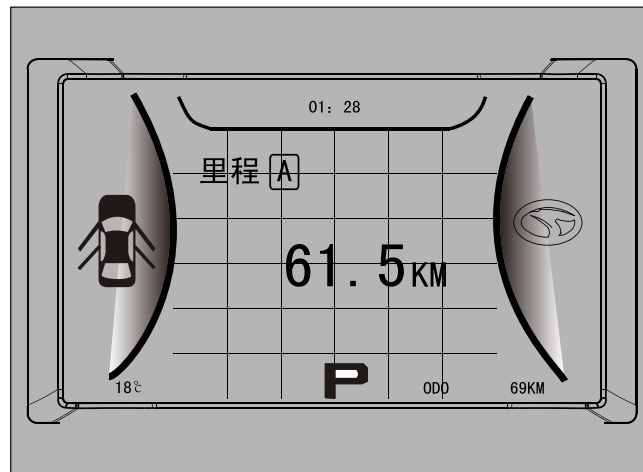

里程表显示已经行驶的距离。
里程表的距离以公里表示。

旅程表 (TRIP)

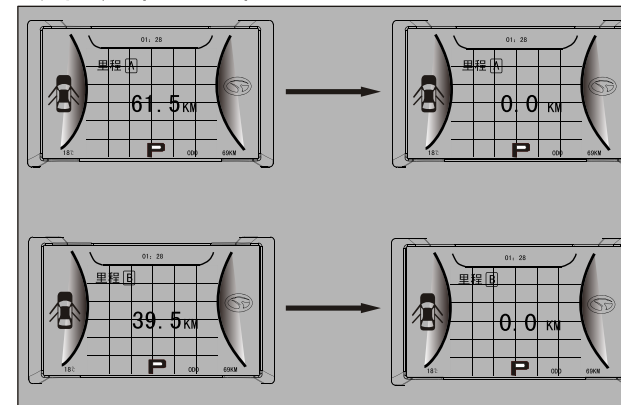

旅程表用以测量每次旅程所行驶的距离或两次加油所行驶的距离。压下设置/复位杆5秒钟，即可将旅程表归零。

备注

- 旅程表A和B都最多只能计数9999.9km，旅程表超过9999.9km时，将返回到0.0km。
- 断开蓄电池桩头的连接后，旅程表A和B的记忆将被删除，其显示返回到0.0km。

维修提醒

到达定期检查后，点火开关“ON”，显示屏显示维修提醒的警告信息。切换复位杆可显示东南汽车建议的下一次定期检查及保养的里程和天数。维修提醒时伴有语音提醒。

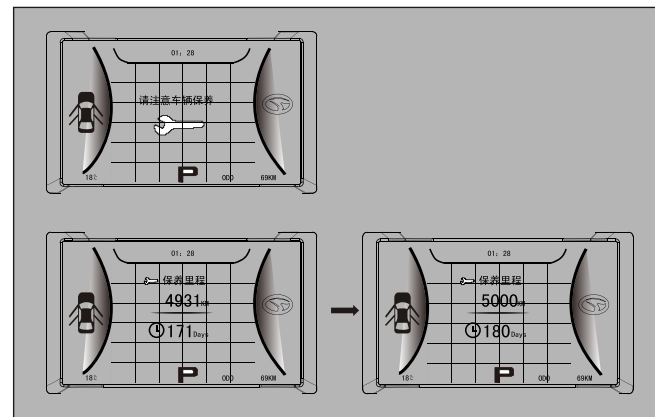

备注

- 显示的距离以k m为单位，显示的时间以Days(天)为单位。
- 检查与保养后，在维修提醒界面下按设置/复位杆5秒，可进行维修提醒复位。显示下一次定期检查的时间和里程。
- 提醒驾驶员检查时间到了，请咨询东南汽车服务中心（或指定特约站）

⚠ 注意

- 用户应负责确保执行定期检查和维护保养。
- 必须执行检查和维护保养，以预防事故和故障。

瞬时燃油消耗量显示

在行驶过程中用条形图显示瞬间燃油消耗量。

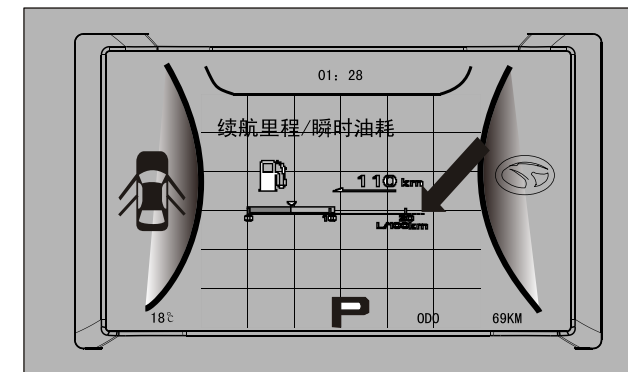

认识到持续的瞬时燃油消耗高于平均燃油消耗，将有助于您以更好燃油消耗量行驶。

续驶里程

显示近似的续驶里程（可以再行驶多少公里）。续驶里程在≤50公里时，将显示“---”，请尽快加油。

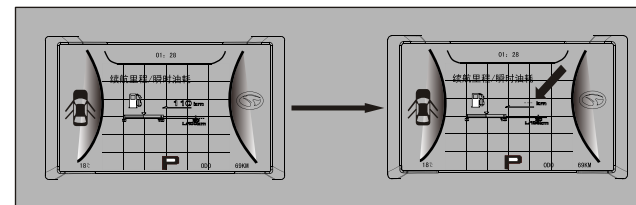

备注

- 剩余距离根据上一次燃油消耗量数据确定。实际距离取决于行驶条件（道路条件、驾驶方法等）。断开蓄电池桩头的连接后，上一次燃油消耗量数据将被删除。可能会显示不同于以前的数值。只能将显示的距离看作是粗略的概况。
- 加油后，续驶里程显示将被更新。但是，如果只加少量的油，将无法显示正确的数值。要尽可能地将油箱加满油。
- 在偶然情况下，如果将车停在极陡的斜坡上，续驶里程的显示数值可能会改变。这是因为油箱里燃油的运动所致，不属于故障。

平均燃油消耗/平均车速的复位

显示从上次复位到当前时间的平均燃油消耗和平均车速。正在显示平均燃油消耗和平均车速时按住设置/复位杆5秒钟，当时显示的平均燃油消耗/平均车速将被复位。如果断开蓄电池的连接，平均燃油消耗/平均车速显示记忆将被删除。

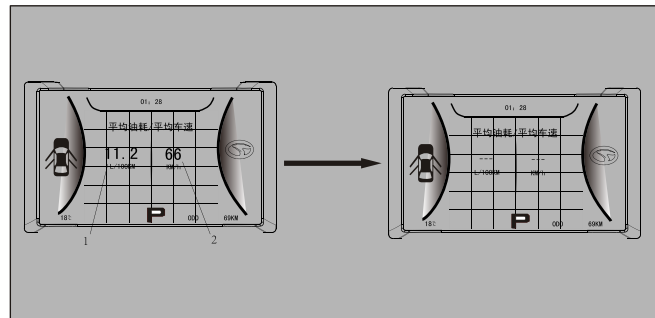

1-平均燃油消耗
2-平均车速

语音功能设置

音响系统上设置，详细说明请参阅音响说明书。

⚠ 注意

- 语音提醒时，请按提醒语音操作或咨询东南汽车服务中心（或指定特约站）。
- 为了您的行车安全以及车辆的使用寿命，请您遵照语音提醒的内容执行。

语音提醒功能

⚠ 注意

- 只能同时关闭或打开，不能关闭或打开某一语音。
- 如您已按语言提醒操作了，语音提醒仍在，请咨询东南汽车服务中心（或指定特约站）。
- 行驶里程在2900km、3000km和3100km时将会有语音提醒您到东南汽车服务中心进行首次保养。如在3100km之前已做过保养，您可忽略此提醒，如在3100km之后仍未做过首次保养，语音提醒系统将不再提醒。

语音提醒内容如下表，为了您的行车安全和车辆的维护与保养，请您遵照提醒内容操作。

| 真人语音提示内容 | 声音提示的触发条件 |
|--------------------------|--|
| 胎压异常 | 当胎压发生异常时报警。 |
| 电子助力转向故障,请至东南汽车服务中心进行检修 | 当电子助力转向故障时提示。 |
| 制动力分配系统故障,请至东南汽车服务中心进行检修 | 当制动力分配系统故障时提示。 |
| 安全气囊系统故障,请至东南汽车服务中心进行检修 | 当安全气囊系统故障时提示。 |
| 蓄电池电压过低,请至东南汽车服务中心进行检修 | 当蓄电池电压过低或线路故障时。 |
| 防抱死制动系统故障,请至东南汽车服务中心进行检修 | 当防抱死制动系统故障时提示。 |
| 车身稳定系统故障,请至东南汽车服务中心进行检修 | 当车身稳定系统故障时提示。 |
| 电子驻车系统故障,请至东南汽车服务中心进行检修 | 当电子驻车系统故障时提示。 |
| 胎压监测系统故障,请至东南汽车服务中心进行检修 | 当胎压监测系统故障时提示。 |
| 发动机系统故障,请至东南汽车服务中心进行检修 | 当发动机系统故障提示。 |
| 变速箱系统故障,请至东南汽车服务中心进行检修 | 当变速箱系统故障时提示。 |
| 一键式启动系统故障,请至东南汽车服务中心进行检修 | 当一键式启动系统故障时提示。 |
| 车速过快,请减速慢行 | 当车速超过 120km/h 时提示,每 60S 提示 1 次。 |
| 请驾驶员系好安全带 | 当①车速 > 20km/h; ②驾驶员没系安全带同时满足时提示,提示 3 次,提示间隔 30S。 |

| 真人语音提示内容 | 声音提示的触发条件 |
|----------------------|---|
| 请前排乘客系好安全带 | 当①车速>20km/h; ②前排乘客没系安全带 同时满足时提示, 提示 3 次,提示间隔 30s。 |
| 车辆电源未关闭 | 当①驾驶座车门打开; ②车速≤5km/h;同时满足时提示。 |
| 未监测到钥匙 | 当未监测到钥匙时提示。 |
| 灯光未关 | 当离开灯光未关闭时提示, 提示 3 次, 提示间隔 10s。 |
| 燃油不足, 请及时加油 | 当燃油警告灯点亮时提示, 之后每行驶 10km 提示 1 次。 |
| 车门未关 | 当①车速>5km/h, 且②任意一个车门未关, 同时满足时提示 |
| 驻车制动未释放 | 行车过程中驻车制动未释放时, 仅报 1 次。 |
| 请近日至东南汽车服务中心进行首保 | 首保提醒 ODO=2900km,3000km,3100km 时各提醒 1 次。 |
| 请近日至东南汽车服务中心进行定期检修保养 | 当①维修里程计算值≤300km, 每次上电提醒一次; ②维修时间计算值≤15 天, 每次上电提醒一次。 |
| 祝您旅途愉快 | IG ON 时, 当车速≥30km/h; |

指示灯、警告灯和信息画面显示列表

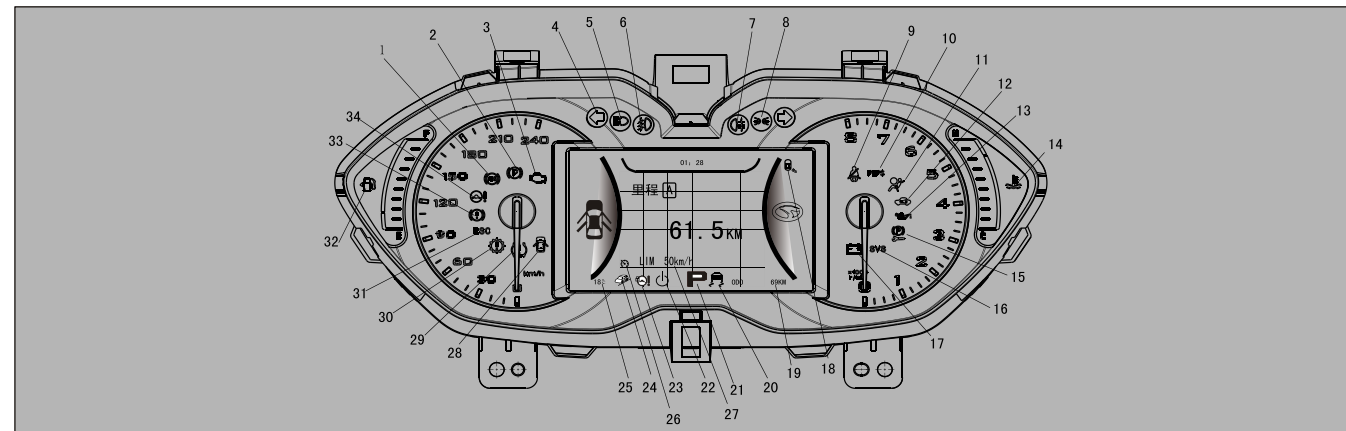

- | | | |
|----------------------|---------------------|------------------|
| 1-防抱死制动系统 (ABS) 警告灯 | 12-车内钥匙监测指示灯 | 23-电子转向柱锁警告指示灯 |
| 2-驻车制动状态指示灯 | 13-机油压力警告灯 | 24-陡坡缓降启动指示灯 |
| 3-引擎故障灯 | 14-水温警告灯 | 25-车外温度指示灯 |
| 4-转向信号指示灯/危险警告指示灯 | 15-驻车制动故障指示灯 | 26-定速巡航限速指示灯 |
| 5-远光指示灯 | 16-引擎非排放相关指示灯 | 27-定速限速时速指示灯 |
| 6-前雾灯指示灯 | 17-蓄电池充电指示及警报指示灯 | 28-车门未关警告灯 |
| 7-后雾灯指示灯 | 18-盲区侦测指示灯 | 29-轮胎胎压不足警告灯 |
| 8-小灯 | 19-里程表 | 30-自动变速箱控制单元故障灯 |
| 9-安全带未系警告灯 | 20-汽车稳定控制系统工作/关闭指示灯 | 31-汽车稳定控制系统故障指示灯 |
| 10-一键启动 (PEPS) 故障警告灯 | 21-档位指示灯 | 32-燃油不足警告灯 |
| 11-安全气囊警告灯 | 22-车辆电源未关指示灯 | 33-制动系统故障灯 |
| | | 34-电子助力转向故障指示灯。 |

指示灯

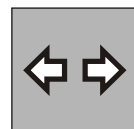

转向信号指示灯/危险警告指示灯

这些指示灯在转向信号灯工作时闪烁。

备注

- 如果闪烁速度过快，可能是灯泡坏了或转向信号灯接头故障。

当按下危险警告灯开关后，所有转向信号灯将连续闪烁。

当车速 $\geq 65\text{km/h}$ 紧急制动时所有转向信号灯将连续闪烁，以提醒后方车辆。



远光指示灯

此指示灯在使用远光时点亮。



前雾灯指示灯

此指示灯在使用前雾灯时点亮。

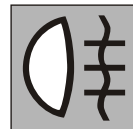

后雾灯指示灯

此指示灯在使用后雾灯时点亮。

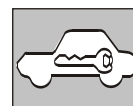

车内钥匙监测指示灯*

如智能钥匙不在车内感应区域而按住点火开关按钮，此灯会闪亮。



定速巡航系统 (CRUISE) 指示灯

开启定速巡航“”灯或限速“LIM”灯点亮。

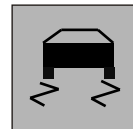

汽车稳定控制系统工作指示灯

此指示灯在使用汽车稳定控制系统时点亮。

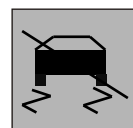

汽车稳定控制系统关闭指示灯

此指示灯在使用汽车稳定控制系统时点亮。



汽车稳定控制系统故障指示灯

此指示灯在使用汽车稳定控制系统出故障时点亮。



陡坡缓降启动指示灯

此指示灯在陡坡缓降启动时点亮。



盲区侦测指示灯

此指示灯在使用盲区侦测时点亮。



驻车制动故障指示灯

此指示灯在驻车制动出故障或拉着手刹行驶时点亮。

警告灯



制动警告灯

此警告灯在点火开关转到“ON”位置时将点亮几秒钟。

驾驶前，必须完全松开停车制动器，确认制动警告灯是熄灭的。

当点火开关置于“ON”时，制动警告灯在以下条件下点亮：

- 启动停车制动器。
- 制动液储液箱的液位达到最低位。
- 制动力分配功能有异常情况。

注意

- 下列情况可能会导致制动失效或者急刹车过程中汽车不稳定。避免急刹车或高速驾驶。将车停在安全的地方，然后联系东南汽车服务中心（或指定特约站）。
 - 启动停车制动器不会点亮车灯，释放也不会将车灯关闭。
 - 制动警告灯和ABS警告灯同时点亮。
 - 制动警告灯在驾驶时保持亮着。

注意

- 制动性能恶化时，应采取以下方法停车。
 - 比平时更用力地踩下制动踏板。即使制动踏板向下移动到行程的最尽头，也要用力踩住。
 - 如果制动失效，用发动机制动来降低车速，然后拉停车制动器的手柄。踩下制动踏板来打开停车灯以警告后面的车辆。

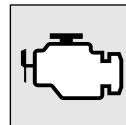

检查发动机警告灯

此警告灯是车载诊断系统的一个部件，用以监控排放、发动机控制系统或无级变速器控制系统。

如检测到其中某个系统有故障，此警告灯将点亮或闪烁。

尽管您的汽车通常仍可驾驶且无需牵引，但还是尽快让东南汽车服务中心（或指定特约站）进行系统检查。此警告灯在点火开关转到“ON”时也会点亮，在发动机启动后熄灭，如果在发动机启动后不熄灭，请与东南汽车服务中心（或指定特约站）联系，即时做检修处理。

注意

- 在此警告灯点亮的状态下长时间驾驶会进一步损坏排放控制系统。也会影响燃油经济性和驾驶性能。
- 如果此警告灯在点火开关置于“ON”位置后不亮，请让东南汽车服务中心（或指定特约站）进行系统检查。

注意

- 如果此警告灯在发动机运转时点亮，避免高速驾驶并让东南汽车服务中心（或指定特约站）进行系统检查。在以上情况下，油门踏板和制动踏板的响应会受到不利影响。

备注

- 带有车载诊断系统的发动机电子控制模块存储了各种故障数据（尤其是废气排放的故障数据）。如果蓄电池电缆被断开将造成难以进行快速诊断，该数据将被删除。检查发动机警告灯点亮时，请不要断开蓄电池电缆。

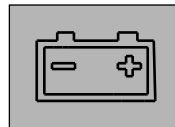

充电警告灯

此警告灯在点火开关置于“ON”时点亮，在发动机启动后熄灭。若出现故障，多功能信息显示器上也会显示警告。

⚠ 注意

- 如果此警告灯在发动机运转时点亮，说明充电系统有故障。请立即将车停在安全的地方，然后就近联系东南汽车服务中心（或指定特约站）。



安全带未紧警告灯

驾驶座或副驾驶座安全带未紧时，警告灯会亮着，等到驾驶座和副驾驶座安全带紧上时，警告灯熄灭。

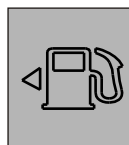

燃油不足警告灯

当油箱内燃油油面落在下限液面以下时，灯亮着（约8L以下），如灯亮起时，表示该加油了。

⚠ 注意

- 装有触媒转化器的车子，在燃油非常不足下，请勿行驶，否则会因燃油不足而造成触媒转化器损坏。



车门警告灯

当车门开启或未完全关闭时，警告灯即会亮起。

⚠ 注意

- 关车门应确认警告灯是否已熄灭。



ABS 警告灯

点火开关置于“ON”时，ABS 警告灯会亮，而且持续约3秒后自动熄灭。如果警告灯没有熄灭，则表示 ABS失去作用，而回复到一般的刹车系统。（此种情况下，刹车系统仍可以正常的作用）

⚠ 注意

- 若ABS发生故障，应避免急刹车和高速行驶。然后采取纠正措施。



自动变速箱故障警告灯

当点火开关置于“ON”，灯会亮着，约3秒后自动熄灭。

⚠ 注意

- 自动变速箱警告灯亮着，表示自动变速箱油温过高或有故障。请联系东南汽车服务中心（或指定特约站）检修。



机油压力警告灯

点火开关置于“ON”，灯会亮着，引擎启动后会熄灭。如引擎运转中，灯会亮表示油压过低，应立即关掉引擎，将车辆停于安全的地方并联系东南汽车服务中心（或指定特约站）检修。

⚠ 注意

- 当引擎机油液面正常，而警告灯却亮着时，请联系东南汽车服务中心（或指定特约站）检修。
- 此警告灯无法指示出曲轴箱内的机油量，应在引擎熄火时以机油油尺检查机油液面高度。
- 如果在引擎机油高度过低或警告灯亮着的情况下行驶，则会造成引擎严重的受损。



辅助保护系统 (SRS) 警告灯

当点火开关置于“ON”，灯会点亮约6秒后自动熄灭。

注意

- 如果辅助保护系统 (SRS) 警告灯一直亮着，则表示SRS系统有故障，请联系东南汽车服务中心或特约维修站检修。



电动助力转向系统 (EPS) 警告灯*

当点火开关置于“ON”时，EPS警告灯亮，引擎启动后好熄灭。

注意

- 如果电动助力转向系统 (EPS) 警告灯一直亮着，则表示EPS系统有故障，会使方向盘变重，请尽快联系东南汽车服务中心或特约维修站检修。

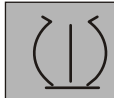

轮胎胎压异常警告灯*

如果“”灯一直亮着，表示一个或多个轮胎胎压不足。或系统故障。

注意

- 为了您的行车安全，请就近到维修站检查轮胎，并充足气压。



一键启动警告灯

如果一键启动警告灯一直点亮，请联系东南汽车服务中心（或指定特约站）。

组合前大灯和调光开关

前大灯

备注

- 在发动机停止（不运转）时请勿长时间地开着灯。这会让蓄电池电能耗尽。
- 下雨时或洗车后，车灯玻璃的内部会变得雾状模糊，但这不表示功能故障。当打开车灯时，热量会使雾气消失。但是如果车灯内进了水，请到东南汽车服务中心（或指定特约站）处进行检查。

转动此开关打开前大灯。

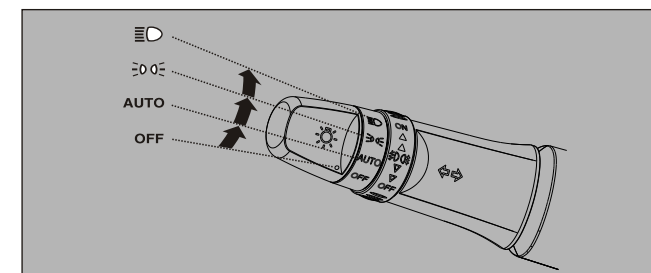

OFF——所有灯熄灭

AUTO——点火开关置于“ON”状态时，近光灯、示廓灯、尾灯、牌照灯和仪表板灯根据外部照明级别如隧道、黄昏、森林等自动点亮和熄灭，进隧道或森林等后前照灯并不会立即点亮，需要等待约2秒钟，出隧道或森林等后前照灯并不会立即熄灭，需要等待约10秒钟。

点火开关切换到“OFF”状态时，所有灯自动熄灭。

注意

- 在恶劣天气环境下有可能需要手动打开前照灯。
- 防止挡风玻璃受到如鸟粪、昆虫、雪块或冰块等物体的遮蔽。
- 如果系统无法自动开启或关闭前照灯，您可能需要手动控制。
- 自动开启或关闭前照灯是舒适性辅助功能，请谨慎使用，必要时请手动控制。

 ——示廓灯、尾灯、牌照灯和仪表板灯点亮

 ——前大灯和其它车灯点亮

调光（远光/近光转换）

灯开关置于“”位置时，每次完全拉动手柄（1）就会将远光调到近光（或将近光调到远光）一次。当使用远光时，组合仪表板上的远光指示灯也将点亮。

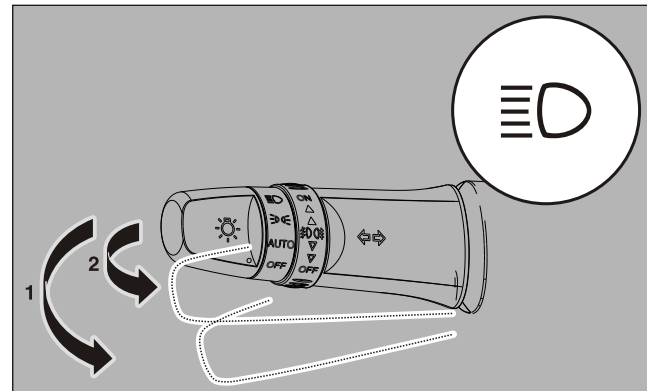

前大灯闪光器

轻拉手柄时（2），远光灯闪烁，松手后熄灭。当使用远光时，组合仪表板上的远光指示灯将点亮。

备注

- 灯开关置于OFF位置时，远光也会闪烁。
- 如果前大灯在远光照明时关闭，前大灯将在灯开关下次转到“”位置时自动回到近光设置。

回家灯

当点火开关置于“LOCK”位置的60秒内，可开启前大灯近光可持续点亮约30秒：

1. 组合大灯和调光开关置于“OFF”位置。
2. 点火开关置于“LOCK”位置。
3. 将点火开关置于“LOCK”位置后的60秒内，将转向信号手柄拉向近身侧。

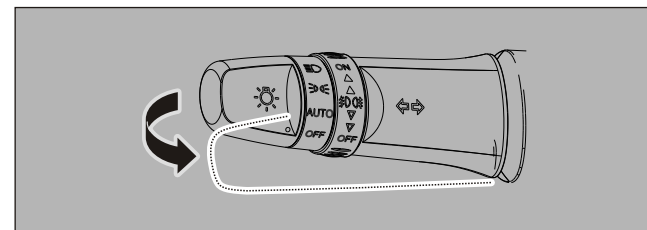

4. 前大灯近光灯将点亮约30秒。前大灯关闭后，在本次点火开关置于“LOCK”位置后的60秒内，若将转向信号手柄再次拉向近身侧，前大灯近光灯将再次点亮约30秒。

备注

- 当回家灯功能开启时，以操作可以取消此功能：
 - 点火开关转到“ON”状态下。

转向/换道信号灯手柄

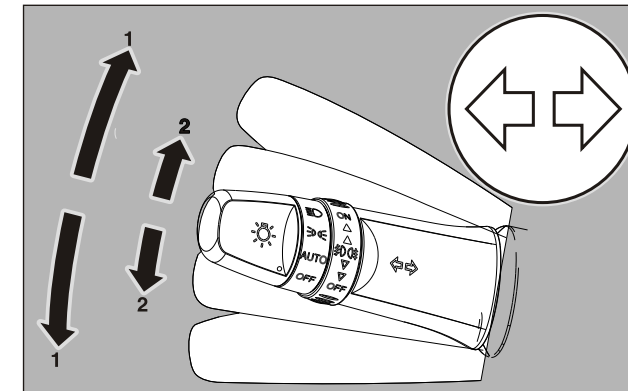

1-转向信号灯

普通转弯时，用位置（1）。转弯结束后手柄自动回到原位。

2-换道信号灯

将手柄轻推到（2）进行换道时，只有在操作手柄时组合仪表板上的转向信号灯和指示灯才闪烁。

将手柄轻推到（2）然后松开时，组合仪表板上的转向信号灯和指示灯也将闪烁三次。

备注

- 如果闪烁速度过快，可能是转向信号灯灯泡烧掉。请联系东南汽车服务中心（或指定特约站）进行检查。

危险警告闪光灯开关

如果汽车由于紧急情况而不得不停在路上，请使用危险警告闪光灯开关。

不管点火开关的位置在何处，都可使用危险警告闪光灯。

按下此开关打开危险警告闪光灯，所有转向信号灯都将持续闪烁。要关闭这些灯时，再按一次此开关即可。

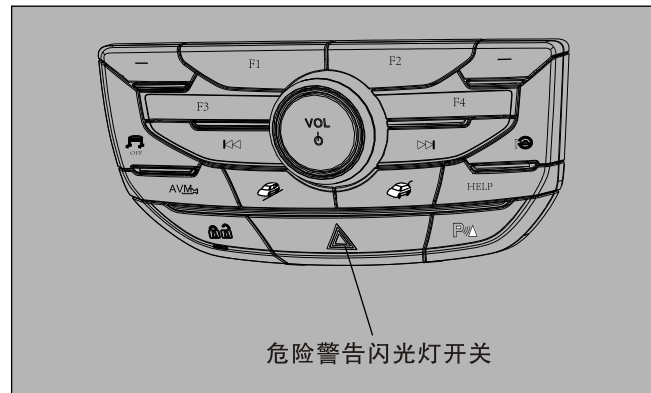

危险警告闪光灯开关

紧急制动警告功能

当车速 $\geq 55 \pm 5$ km/h 紧急制动时所有转向信号灯将连续闪烁，以提醒后方车辆。

雾灯开关

前雾灯开关

打开前大灯或尾灯后可以打开前雾灯。朝“ON”方向转动旋钮可打开前雾灯。组合仪表板上的指示灯将同时点亮。朝“OFF”方向转动旋钮可关闭前雾灯。松开旋钮后，旋钮会自动返回原位。

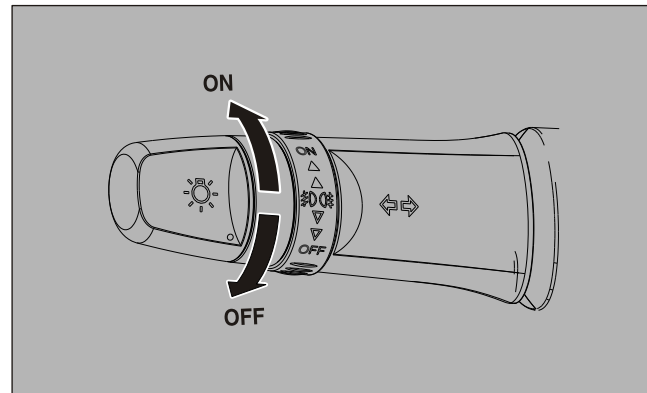

备注

- 尾灯关闭后，前雾灯也自动关闭。在打开前大灯或尾灯后朝“ON”方向转动旋钮，可再次打开前雾灯。

后雾灯开关

[配备前雾灯的汽车]

打开前雾灯后可以打开后雾灯。

后雾灯打开后，组合仪表板上的指示灯也点亮。

朝“ON”方向转一下旋钮可打开前雾灯。再朝“ON”方向转一下旋钮可打开后雾灯。朝“OFF”方向转一下旋钮可关闭后雾灯。再朝“OFF”方向转一下旋钮可关闭前雾灯。松开旋钮后，旋钮会自动返回原位。

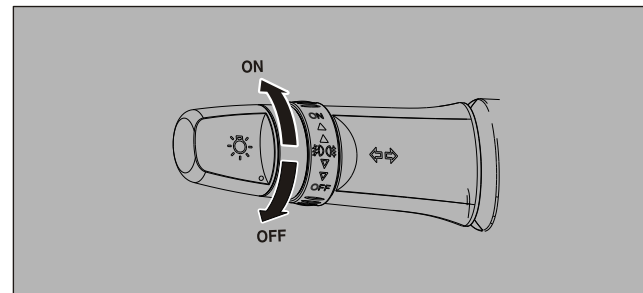

备注

- 在尾灯或前雾灯关闭后后雾灯也自动关闭。
- 在打开尾灯后朝“ON”方向转两下旋钮，可再次打开后雾灯。

[未配备前雾灯的汽车]

打开前大灯后可以打开后雾灯。

后雾灯打开后，组合仪表板上的指示灯也点亮。

朝“ON”方向转一下旋钮可打开后雾灯。朝“OFF”方向转一下旋钮可关闭后雾灯。松开旋钮后，旋钮会自动返回原位。

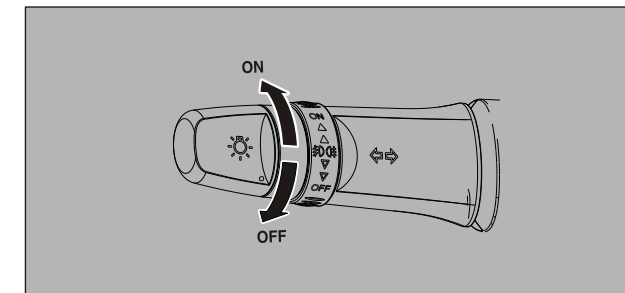

刮水器和洗涤剂开关

⚠ 注意

- 如果在冷天使用洗涤剂，喷出的洗涤剂会在玻璃上结冰，使能见度变差。在使用洗涤剂前用除雾器或后窗除雾器加热玻璃。

3

挡风玻璃刮水器(含前档玻璃和后档玻璃)

当点火开关置于“ON”位置时，可操作挡风玻璃刮水器和洗涤剂。

如果刮片被冻结在挡风玻璃上，要等到冰融化、刮片呈自由状态后才可操作刮水器。否则，可能会损坏刮水器电机。

⚠ 注意

- 在挡风玻璃雨刷开启前，确保已完全除霜。
- 在进入洗车场前，请确保挡风玻璃自动雨刷开关已关闭。
- 当雨刷片开始在挡风玻璃上留下划痕和污迹时，请清洗挡风玻璃和雨刷片。如果仍没有改善，请更换新的雨刷片。
- 此传感器作为辅助功能，在恶劣环境下或者不能自动开启时，请手动控制雨刷。

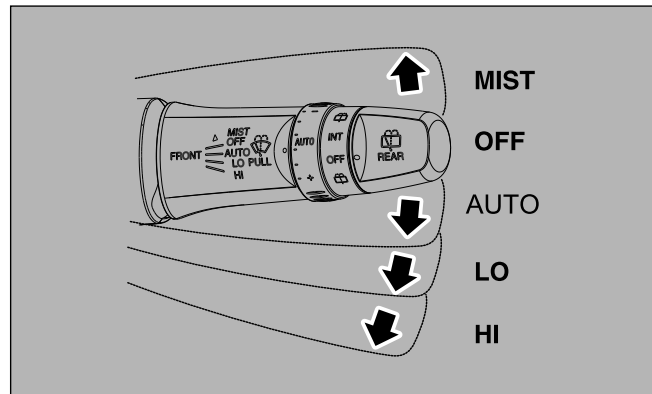

MIST- 除雾功能刮水器将工作一次

OFF - 停止

AUTO-自动控制前雨刷

当探测到挡风玻璃上的水分时，雨刷会运行。传感器会根据外部的雨量自动调节雨刷速度。

保持挡风玻璃外部清洁。如果内后视镜周围区域不清洁，会影响传感器性能。雨量传感器非常灵敏，如果挡风玻璃上有灰尘、雾气、人为碰触，雨刷可能会启动。

LO -慢速

HI - 快速

除雾功能

当点火开关置于“ON”位置时可以使用除雾功能。

如果刮水器手柄被抬高到“MIST”位置然后释放，刮水器会运行一次。下小雨时等情况下该操作非常有用。换挡杆保持在“MIST”位置时刮水器将继续运行。

调节间歇刮水间隔的方法及感应式雨刷

让手柄置于“INT”位置，可以用旋钮(A)来调节间隔。感应式雨刮可以自动感应雨量的有无以及雨量的大小，自动以不同的速度工作。为驾驶者提供良好的视野，从而大大提高雨天驾驶的方便性和安全性。

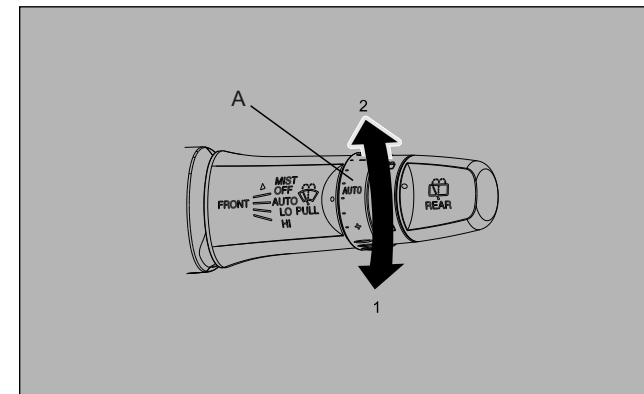

1- 快速

2- 慢速

3

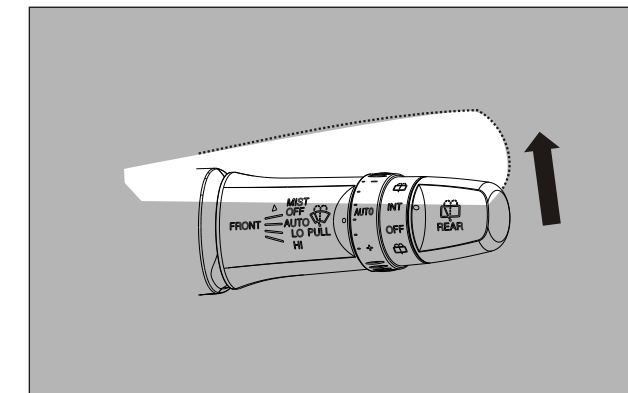

前挡风玻璃清洗器

点火开关转到“ON”位置时，前挡风玻璃清洗器才有可能作动。

将拨杆朝向您的方向移动拨杆，喷水液即会喷出至挡风玻璃上，而当喷水液喷洒到挡风玻璃时，雨刷会自动作用。

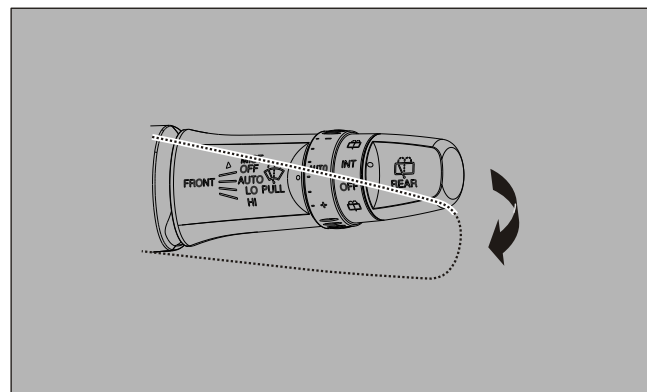

⚠ 注意

- 如果在冷天使用洗涤器，喷出的洗涤液会在玻璃上结冰使能见度变差。在使用洗涤器前用除雾器或除雾器加热玻璃。

后挡风玻璃刮水/清洗器

点火开关置于“ON”位置时，后挡风玻璃刮水/清洗器才有可能作动。

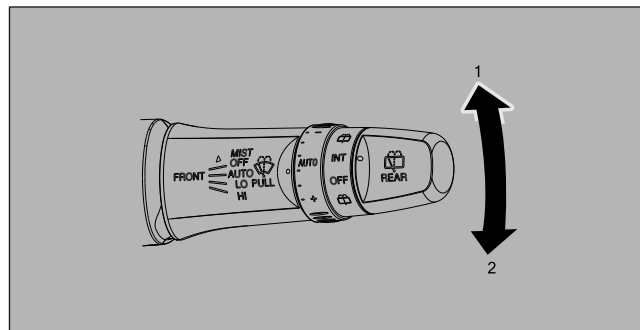

1-间隙刮水

2-刮水及清洗

备注

- 往前或前后旋转开关，松手后开关会自动回到“OFF”位置。

⚠ 注意

- 如果在冷天使用洗涤器，喷出的洗涤液会在玻璃上结冰使能见度变差。在使用洗涤器前用除雾器或除雾器加热玻璃。

使用刮水器和洗涤器时要遵守的注意事项

备注

- 如果玻璃上的冰或淤积物阻碍了刮水器的移动，即使将刮水器开关转到OFF也会烧毁马达。如果发生阻碍，请将车停在安全的地方，关闭点火后清除玻璃上的淤积物让刮水器可以工作自如。
- 当玻璃干燥时请勿使用刮水器。这会刮伤玻璃表面并造成刮片的永久性磨损。
- 在冷天使用刮水器前，检查并确认刮水器的刮片没有冻结在玻璃上。如果在刮片冻结在玻璃上时使用刮水器，会烧毁马达。
- 避免连续使用洗涤器超过20秒钟。当洗涤液箱空时请勿使用洗涤器。否则，马达会烧毁。
- 定期检查洗涤液箱的水位并且进行必要的补充。在冷天使用时，添加推荐的洗涤器溶剂以免洗涤器水箱结冰。否则将丧失洗涤器的功能，而且结冰会损坏该系统部件。

后窗及车外后视镜除雾器开关

点火开关启动后，可以操作后窗及车外后视镜除雾器开关。按下开关，可以同时开启后窗除雾器和车外后视镜除雾器（若有此配备）约20分钟后自动关闭以节省电力。要提前关闭除雾器时，请再次按下开关。当除雾器开始工作后指示灯（A）点亮。

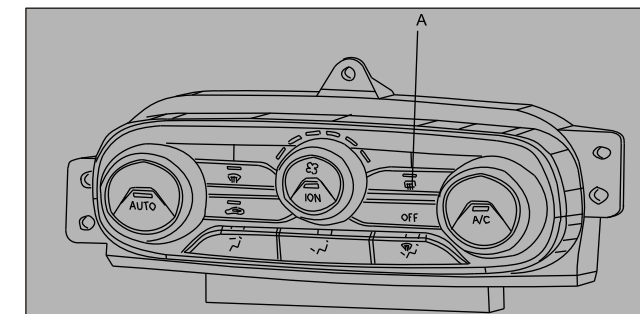

备注

- 除雾器开关不会融化积雪但是可以清除雾气。使用除雾器开关前先清除积雪。
- 为了避免不必要的蓄电池消耗，请勿在起动发动机或在发动机不运转时使用后窗除雾器。当窗玻璃干净后请立即关闭除雾器。

仪表和控制器

- 当清洁后窗内侧时，用软布沿着加热丝轻擦，小心不要损坏加热丝。
- 不允许用异物接触后窗玻璃内侧，否则会损坏或弄断加热丝。

头灯高度调节开关

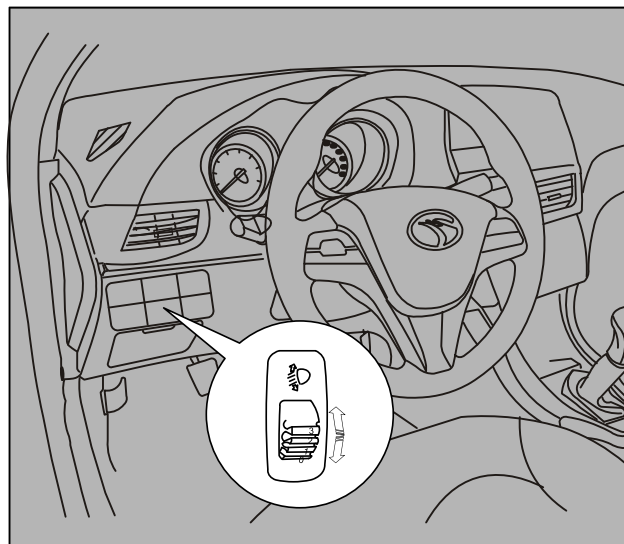

点向上（或向下）转动调节开关，可调节近灯光束高低。
0—最高 4—最低

3-32

喇叭开关

按方向盘上的“”标志或其附近位置。

